

**МУНИЦИПАЛЬНОЕ БЮДЖЕТНОЕ УЧРЕЖДЕНИЕ
ДОПОЛНИТЕЛЬНОГО ОБРАЗОВАНИЯ
«ДОМ ДЕТСКОГО ТВОРЧЕСТВА ЖЕЛЕЗНОДОРОЖНОГО ОКРУГА»**

Принята на заседании
педагогического совета
от « 29 » 05 _____ 2025 г.
Протокол № 4

УТВЕРЖДЕНА
Директор МБУДО «Дом детского творчества
Железнодорожного округа»
Слободянюк И.С. 
Приказ от « 04 » _____ 2025 года № 256
М.П.

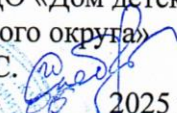

**Дополнительная общеразвивающая программа
художественной направленности
«Дизайн одежды для кукол»**

(базовый уровень)

**Возраст обучающихся: 7 -12 лет
Срок реализации: 3 года (432 часа)**

Составители:
Орлова Ольга Алексеевна,
педагог дополнительного образования,
Корнева Мария Сергеевна,
методист

ОГЛАВЛЕНИЕ

Таблица 1

№п/п	Наименование раздела	Стр.
	Комплекс основных характеристик программы	2
	Пояснительная записка	2
1	БАЗОВЫЙ УРОВЕНЬ	5
1.1.	Цель, задачи	5
1.2.	Содержание	6
1.3.	Планируемые результаты	12
	Комплекс организационно-педагогических условий	14
2	КУГ	14
3	Учебный план базового уровня	15
4	Оценочные материалы базового уровня	18
5	Формы аттестации базового уровня	20
6	Методическое обеспечение	22
7	Условия реализации программы	26
8	Рабочая программа воспитания	29
9	Календарный план воспитательной работы	31
10	Список литературы	33
11	Приложения	34
	Приложение 1 (календарно-тематическое планирование)	34
	Приложение 2 (оценочные материалы)	51
	Приложение 3 (методические материалы)	64

Комплекс основных характеристик программы**Пояснительная записка**

Декоративно-прикладное искусство - важнейшее средство передачи духовного опыта человечества. Оно развивает способность чувствовать и ценить прекрасное. Одним из интереснейших видов декоративно-прикладного творчества является разработка одежды. Изготовление одежды - весьма увлекательное, но сложное занятие. Поэтому начинать знакомство с данной сферой человеческой деятельности лучше с создания кукольных образов. Кукольная одежда наглядно отражает основные направления развития моды прошлых столетий и современности. Костюм как произведение искусства всегда отражал определённый этап развития культуры. Это сказывалось и на используемых при создании костюмов тканях, и на отделке, и на характере технологий выполнения аксессуаров.

Актуальность

Дополнительная общеобразовательная общеразвивающая программа «Дизайн одежды для кукол», удовлетворяет запросам общества в творческой личности, желающей самосовершенствоваться посредством включения в трудовую деятельность в игровой форме. Актуальность программы заключается в её практической значимости: в приобщении к ручному труду, в формировании навыков работы с текстильными материалами. В процессе обучения дети знакомятся с понятиями вкуса и стиля в одежде; учатся создавать законченный образ, соответствующий различным жизненным ситуациям.

Программа разработана в соответствии с нормативно-правовой базой:

- Федеральный закон от 29.12.2012 N 273-ФЗ (ред. от 07.10.2022) «Об образовании в Российской Федерации»;
- Стратегия развития воспитания в Российской Федерации на период до 2025 года (Утверждена распоряжением Правительства РФ от 29.05.2015 № 996-р.);
- Концепция развития дополнительного образования детей (утверждена распоряжением

Правительства РФ от 31 марта 2022 г. № 678 - р);

- Постановление Правительства Российской Федерации от 11.10.2023 №1678 «Об утверждении правил применения организациями, осуществляющими образовательную деятельность, электронного обучения, дистанционных образовательных технологий при реализации образовательных программ»;

- Приказ Министерства просвещения РФ от 03.09. 2019 № 467 «Об утверждении Целевой модели развития региональных систем дополнительного образования детей»;

- Приказ Министерства науки и высшего образования РФ и Министерства просвещения РФ от 05.08.2020 № 882/391 (в ред. от 26.07.2022) «Об организации и осуществлении образовательной деятельности при сетевой форме реализации образовательных программ»;

- Приказ Министерства труда и социальной защиты Российской Федерации от 22.09.2021 № 652н «Об утверждении профессионального стандарта «Педагог дополнительного образования детей и взрослых»;

- Приказ Министерства просвещения РФ от 27 июля 2022 г. № 629 «Об утверждении Порядка организации и осуществления образовательной деятельности по дополнительным общеобразовательным программам»;

- Постановление Главного государственного санитарного врача РФ от 28.09.2020 № 28 «Об утверждении санитарных правил СП 2.4.3648-20 «Санитарно-эпидемиологические требования к организациям воспитания и обучения, отдыха и оздоровления детей и молодежи» (Зарегистрировано в Минюсте России 18.12.2020 № 61573);

- Письмо Министерства просвещения Российской Федерации от 31.07.2021 № 04-423 «Об исполнении протокола» (вместе с Методическими рекомендациями для педагогических работников образовательных организаций общего образования, образовательных организаций среднего профессионального образования, образовательных организаций дополнительного образования по использованию российского программного обеспечения при взаимодействии с обучающимися и их родителями (законными представителями));

- Приказ Министерства образования и науки Курской области от 22.08.2024 № 1-1126 «О внедрении единых подходов и требований к проектированию, реализации и оценке эффективности дополнительных общеразвивающих программ»;

- Приказ комитета образования и науки Курской области от 12.02.2021 № 1-114 (ред. от 03.03.2022) «Об организации и проведении независимой оценки качества дополнительных общеобразовательных программ»;

- Положение о дополнительной общеразвивающей программе (утверждено приказом МБУДО «Дом детского творчества Железнодорожного округа» от 19.03.2025 № 140);

- Программа воспитания МБУДО «Дом детского творчества Железнодорожного округа» (утверждена приказом директора 26.05.2023 № 227).

Направленность программы

Дополнительная общеобразовательная общеразвивающая программа «Дизайн одежды для кукол» имеет художественную направленность и основывается на необходимости разностороннего интеллектуального, нравственного и личностного развития учащихся через вовлечение в продуктивные формы трудовой деятельности. Это обеспечивается усвоением системы знаний, овладением специальными и общеучебными умениями, формированием и расширением социального опыта учащихся.

Актуальность программы:

Дополнительная общеобразовательная общеразвивающая программа «Дизайн одежды для кукол», удовлетворяет запросам общества в творческой личности, желающей самосовершенствоваться посредством включения в трудовую деятельность в игровой форме. Актуальность программы заключается в её практической значимости: в приобщении к ручному труду, в формировании навыков работы с текстильными материалами. В процессе обучения дети знакомятся с понятиями вкуса и стиля в одежде; учатся создавать законченный

образ, соответствующий различным жизненным ситуациям.

Освоение программного материала способствует выработке умений анализировать новые тенденции в дизайне. Комплексный подход в организации образовательной деятельности обеспечивает высокий уровень познавательного интереса и общего культурного развития учащихся, усиливает их потребности в самоактуализации и самореализации, позволяет формировать основы их регулятивных, познавательных, коммуникативных универсальных учебных действий, положительных личностных качеств.

Отличительные особенности программы

Отличительной особенностью данной программы является обязательное моделирование и разработка дизайна одежды для кукол, поделок, сувениров, аксессуаров. Особенно важно самостоятельное изготовление коллекции кукольной одежды, объектов предметного дизайна с использованием изученных техник декоративно-прикладного творчества.

Работа по программе дает возможность не только изучать различные декоративные техники, но и применять их комплексно при проектировании предметов одежды. Также предусмотрено изучение материала по «восходящей спирали», то есть возвращение к определенным темам на более высоком и сложном уровне. Сложность заданий соответствует возрасту учащихся.

Содержание программы интегрировано с рядом учебных дисциплин: изобразительное искусство, черчение, история, технология; что является средством разностороннего развития способностей детей. Интеграция в этой программе является не простым сложением знаний по нескольким дисциплинам, а объединяет знания, систематизирует, расширяет их и служит основой для развития познавательного интереса.

Уровни программы

Программа состоит из одного уровня: **базового**.

Общее количество учебных часов, запланированных на весь период обучения, необходимых для освоения программы – 432 часа.

Адресат программы. Особенности возраста.

Программа «Дизайн одежды для кукол» адресована учащимся в возрасте 8-12 лет. Набор детей осуществляется без предъявления требований к уровню подготовки.

Признаком возраста 8-10 лет является начало школьной жизни, появление социального статуса школьника. Социальная ситуация развития характеризуется переходом от свободного существования к обязательной, общественно-значимой и общественно-оцениваемой деятельности. Ведущей становится учебная деятельность. Кризисным моментом возраста является мотивационный кризис, связанный с отсутствием содержательных мотивов учения. Постепенно, в процессе учебной деятельности, появляется произвольность, внутренний план действия, основы самоконтроля, рефлексии, чувства компетентности, учебная мотивация, внутренняя позиция ребенка. Возраст характеризуется теоретическим мышлением, анализирующим восприятием, произвольной смысловой памятью и произвольным вниманием. Осознаются и обобщаются переживания и чувства.

Признаком возраста 11-12 лет является переход от детства к взрослости. Социальная ситуация развития характеризуется стремлением приобщиться к миру взрослых, ориентацией поведения на общепринятые нормы и ценности, эмансипацией от взрослых и группированием. Главной направленностью жизнедеятельности является личностное общение в процессе обучения и организационно-трудовой деятельности, стремление занять положение в группе сверстников. Кризисным моментом возраста является чувство «взрослости», восприятие себя и самооценка.

Условия набора: набор детей осуществляется по их желанию, без предъявления требований к уровню подготовки. Уровень сформированности навыков определяется педагогом при проведении входной диагностики (тестирования, беседы, наблюдения).

Наполняемость групп - 15 человек.

Объем программы - 432 часа (144 часа в год).

Срок освоения программы - 3 года.

Режим занятий - 2 раза в неделю по 2 часа (перерыв - 10 минут).

Формы обучения - очная. Возможна дистанционная форма организации образовательного процесса на образовательной платформе «Сферум».

Особенности организации образовательного процесса - формы реализации программы традиционная (в рамках учреждения).

Проведение воспитательных мероприятий (конкурсов, праздников и т.д.) возможно как по группам, так и всем составом детского объединения, что обеспечивает организацию межвозрастного взаимодействия для развития ответственности, самостоятельности, овладения навыками сотрудничества и приобретения социального опыта.

Программой предусмотрено сотрудничество со школами города, Курским областным краеведческим музеем, картинной галереей им. А.А. Дейнеки, галереей «АЯ», администрацией округа и города и др.

Язык обучения - русский.

Формы проведения занятий - групповая.

Проведение воспитательных мероприятий возможно как по подгруппам, так и всем составом детского объединения, что обеспечивает межвозрастное взаимодействие детей для овладения навыками сотрудничества и приобретения социального опыта.

Программой предусмотрено сотрудничество с администрацией Железнодорожного округа.

1. БАЗОВЫЙ УРОВЕНЬ

1.1. Цель

Цель – формирование навыков создания современных моделей одежды, аксессуаров, предметов интерьера для кукол.

Предполагает использование и реализацию таких форм организации материала, которые допускают освоение специализированных знаний; гарантированно обеспечивают целостную картину в рамках содержательно-тематического направления программы.

Возраст учащихся: 8-12 лет.

Срок обучения: 3 года.

Объем программы: 432 часа.

Специфика целеполагания:

- обеспечение прав ребёнка на развитие, личностное самоопределение и самореализацию;

- освоение специализированных знаний;

- обеспечение адаптации к жизни в обществе, профессиональной ориентации;

- выявление и поддержка детей, проявивших выдающиеся способности;

- выявление и развитие способностей и интереса к исследовательской деятельности.

После овладения программой базового уровня учащиеся отчисляются.

Задачи базового уровня:

обучающие:

- научить выполнять ручные стежки (сметочный, наметочный, косой, копировальный и т.д.);

- познакомить с видами машинных швов (стачной, настрочный, двойной, встык и т.д.);

- познакомить с видами тканей (хлопчатобумажные, льняные, шерстяные, шелковые);

- изучить основные принципы подбора материалов в изделия;

- освоить последовательность обработки изделия;

- изучить правила безопасности труда при работе с инструментами;

- формировать активный словарь по специальной терминологии ;

- познакомить с основными законами композиции и цветоведения;
- изучить основную специальную терминологию;
- освоить основы кроя;
- познакомить с правилами подготовки ткани и выкройки к раскрою;
- познакомить со способами уменьшения и увеличения выкроек;
- изучить основы различных техник декоративно-прикладного творчества;
- освоить технологические знания проектирования и художественного конструирования швейных изделий и предметов быта;
- овладеть практическими навыками и приёмами изготовления и декорирования изделий;
- познакомиться с основами дизайна;
- сформировать умения использовать полученные знания в области декоративно-прикладного искусства, в создании самостоятельных творческих работ.

развивающие:

- развивать любознательность и познавательную активность;
- развивать внимание, наблюдательность, зрительную память;
- развивать художественно-образное мышление;
- развивать пространственную ориентацию и координацию;
- развивать мелкую и общую моторику, тактильную сенсорику, глазомер.
- развивать творческую деятельность обучающегося и интерес к швейному мастерству, к рукоделию;
- развивать общий кругозор;
- развивать художественно-эстетический вкус, воображение, познавательный интерес;
- обеспечивать необходимые условия для личностного развития, укрепления здоровья, профессионального самоопределения;
- содействовать адаптации обучающихся к жизни в обществе;
- развивать образное мышление, пробуждать фантазию ребёнка, создавать условия для свободного самовыражения.

воспитательные:

- прививать трудовые навыки;
- прививать аккуратность, ответственность за качество своего труда, бережное отношение к рабочим материалам;
- формировать волевое начало и работоспособность;
- воспитывать уважительное отношение к людям труда и результатам их деятельности;
- формировать нравственные качества (дружелюбие, тактичность, доброжелательность в оценке чужой деятельности, позитивность);
- прививать основы здорового образа жизни;
- формировать ответственность, дисциплинированность, инициативность, самостоятельность, целеустремлённость.

1.2.Содержание 1 год обучения

1 Основы мастерства

1.1 Вводное занятие

Теория (1 час): Знакомстводруг с другом, с педагогом. Организация работы. Правила техники безопасности. Учащиеся знакомятся с содержанием предстоящей работы объединения.

Практика (1 час): Знакомство учащихся друг с другом - игра "Снежный ком". Закрепление знаний правил техники безопасности на практике по вопросам.

1.2 Народная игрушка «Кукла душа народа»

Теория (0,5 часа): История развития культуры одежды, этика поведения. Разнообразие

народных игрушек.

Практика (1,5 часа): Изготовление куклы (оберега, игрушки).

1.3 Общие сведения по цветоведению

Теория (1 час): Основные и дополнительные цвета; тёплые и холодные цвета. Эмоциональное воздействие цвета на человека.

Практика (1 час): Работа с цветовым кругом. Холодные и тёплые цвета. Цветовые контрасты.

1.4 Основы построения композиции в одежде

Теория (1 час): Понятие гармонии, вкуса, эстетики. Традиции народной одежды.

Практика (1 час): Изготовление матрёшки из бумаги, методом аппликации.

1.5 Изготовление плоской куклы из картона

Практика (2 часа): Работа с бумагой.

1.6 Изготовление одежды для бумажной куклы

Практика (2 часа): Изготовление современной и национальной одежды для бумажной куклы.

Выбор цветовой гаммы, модели фасона, подборка фурнитуры.

1.7 Парад моделей

Практика (2 часа): Мини-выставка. Подиумный показ моделей. Игра «Город мастериц».

1.8 Общие сведения о тканях

Теория (1 час): История возникновения ткани. Виды тканей, понятия основы и утка.

Практика (1 час): Подбор образцов тканей по структуре, текстуре, цвету, назначению.

Определение на образцах тканей долевой и поперечной нити. Определение лицевой и изнаночной сторон.

1.9 Виды ручных швов

Теория (2 часа): Схематический показ разновидностей ручных швов.

Практика (6 часов): Изготовление сувениров. Композиция сувенира. Сочетание тканей с учетом рисунка, цвета, фактуры. Сметочные, косые подшивочные, стачные швы.

1.10. Повторение по теме

Практика (2 часа):

2. Изготовление одежды. Зарисовка модели. Раскрой и пошив (84час)

2.1 Нательное белье для кукол

Теория (1 час): Лекала и их применение. Расчет ткани на изделие

Практика (3 часа): Трусики, рубашка с круглым вырезом.. Настил ткани в сгиб и в разворот. Раскладка лекал на ткань. Последовательность и приемы обработки нательного белья.

Раскрой трусов на резинке. Соединение сметочными стежками боковых срезов. Обработка верха (заметывание, косые подшивочные стежки). Обработка низа кружевом. Чистка, утюжка изделия.

2.2 Юбка для куклы

Теория (1 час): Разновидности фасонов юбок. Правила раскроя по готовым лекалам. Последовательность изготовления.

Практика (5 часов): Выбор ткани. Раскрой, сметывание боковых срезов, соединение сметочными стежками. Обработка пояса и низа юбки. Чистка, утюжка, заправка резинки, или пришивание кнопок.

2.3 Блузка для куклы

Теория (2 часа): Выбор фасона и оформления блузки. Правила раскроя по готовым лекалам.

Порядок пошива блузки. Определение нормы расхода ткани.

Практика (8 часов): Раскрой блузки. Сметывание и соединение боковых и плечевых срезов стачными стежками. Обработка горловины и застежки. Обработка и втачивание рукавов. Обработка низа блузки. Чистка, утюжка изделия

2.4 Платье для куклы

Теория (2 часа): Разнообразие моделей платья. Начальные принципы моделирования по лекалам основы. Правила раскроя. Последовательность изготовления.

Практика (14 часов): Зарисовка платья, подбор ткани, раскладка лекал, раскрой. Сметывание платья. Примерка. Соединение боковых и плечевых срезов стачными стежками. Утюжка швов. Заготовка воротника, соединение воротника с платьем. Заготовка рукавов, сметывание и втачивание рукавов в пройму. Обработка низа и застежки. Чистка, утюжка изделия.

2.5 Летний халат для куклы

Теория (1 час): Правила снятия мерок. Определение размера. Работа с готовыми лекалами основы. Выбор ткани, расчет ткани.

Практика (9 часов): Раскрой. Прокладывание силков, сметывание, обработка срезов, примерка, изменения после примерки. Стачивание выгачек, боковых и плечевых швов. Обработка борта. Заготовка обтачек, обработка проймы и горловины обтачками. Размеловка петель и обработка их на машине. Обработка накладных карманов, их притачивание. Обработка низа изделия. Чистка, утюжка.

2.6 Костюм для куклы

Теория (2 часа): Разновидности моделей фасонов. Технологическая последовательность обработки изделия.

Практика (16 часов): Составление эскиза костюма, состоящего из жакета или жилета и юбки или брюк. Моделирование по лекалам основы. Раскрой. Сметывание, примерка. Последовательность обработки по операциям. Отделка костюма, чистка, утюжка.

2.7 Вечернее платье

Теория (2 часа): Выбор фасона и цветовой гаммы. Подбор ткани к выбранной модели. Правила техники безопасности. Правила снятия мерок. Расчет ткани на изделие.

Практика (16 часов): Моделирование платья по основе. Раскладка лекал на ткань. Раскрой вечернего платья. Сметывание основы, примерка. Обработка срезов лифа и юбки стачными стежками и разутюжка швов. Обработка лифа платья кружевом, тесьмой или воротником. Сборка верха юбки на нитку. Отделка низа юбки тесьмой, оборкой кружевом (в зависимости от фасона). Соединение лифа с юбкой по талии стачными стежками. Обработка проймы рукавами. Чистка, утюжка.

2.8 Повторение по теме

Практика (2 часа): Игровое занятие «Твой дом моделей». Обоснование выполненных моделей. Показ выполненной одежды. Выбор лучших моделей.

3. Изготовление аксессуаров к одежде и предметов интерьера кукольной квартире. (14 час)

3.1 Кукольные украшения, дизайн прически, изготовление аксессуаров

Теория (1 час): Эстетика в подборе прически, макияжа, украшений к разнообразным моделям одежды.

Практика (5 часов): Кукольные украшения, дизайн прически, изготовление аксессуаров.

3.2 Интерьер кукольной квартиры

Теория (1 час): Понятие «дизайн интерьера».

Практика (3 часа): Изготовление из бумаги, картона, ткани и т.д. кукольной гостиной.

3.3 Швейная машина

Теория (2 часа): Основные рабочие органы и вспомогательные механизмы швейной машины. Наматывание нитки на шпульку, заправка нитей. Правила начала и окончания работы. Правила техники безопасности.

Практика (2 часа): Выполнение простейших машинных швов: стачного открытого, стачного закрытого, настрочного. Обработка срезов швом «зигзаг». Упражнения в работе на ножной машине с выключенной иглой и шитье по бумаге на машине с незаправленной нитью. Выполнение образцов машинных швов.

4. Этикет

Теория (6 часов): Игровые занятия «Волшебные слова», «У меня зазвонил телефон», «Вежливо - невежливо».

5. Повторение

Теория (6 часов): Повторение пройденного материала.

Практика (6 часов): Участие в выставках разного уровня.

6. Итоговое занятие

Практика (2 часа): Игровая программа «Ателье куклы».

2 год обучения

1. Основы мастерства

1.1 Вводное занятие. Техника безопасности

Теория (1 час): Правила техники безопасности. Учащиеся знакомятся с содержанием предстоящей работы объединения.

Практика (1 час): Беседа «Как прошло лето у куклы». Игра «В ателье за обновой».

1.2 Путешествие в страну «история»

Теория (1 час): История появления игрушки «кукла». Клеопатра – первый коллекционер кукол. От тряпичных кукол, до фарфоровых. Современные куклы.

Практика (1 час): Изготовление куклы из бумаги. (техника оригами).

1.3 Поговорим о цвете

Теория (1 час): Цветовая гамма, понятия «хроматические и ахроматические цвета», основные и дополнительные, насыщенность цвета, тёплые и холодные цвета.

Практика (1 час): Работа с красками, бумагой и тканью. Применение цветовых контрастов в одежде. Стиль «Колледж». Игра «Одень куклу».

1.4 «Из бабушкиного сундука». Общие сведения о тканях

Теория (1 час): Общие сведения о тканях, виды ткани, структура, направление нити, Искусственные и натуральные ткани.

Практика (1 час): Работа по трафаретам. Платья «Ретро» в стиле аппликации.

1.5 В гостях у королевы Иголки и короля Наперстка

Теория (1 час): История появления иголки и наперстка.

Практика (1 час): Сказка экспромт.

1.6 Разновидности швов для вышивания

Теория (1 час): Историческая справка.

Практика (1 час): Применение швов в изготовлении салфетки Стебельчатый шов, шов ёлочка вышивка крестом, вышивка гладью.

1.7 Дизайн игольниц

Практика (2 часа): Изготовление игольницы ручными швами. Мини-выставка. «Город мастериц».

1.8 Профессия «закройщик»

Теория (1 час): Кто такой «закройщик», сфера деятельности, оборудование и приспособления необходимые в работе.

Практика (1 час): Правила применения трафаретов и лекал на ткани при изготовлении изделия.

2. Учимся играя

2.1 Тряпичная кукла своими руками

Теория (1 час): Применение готовых лекал на ткани. Припуски на швы.

Практика (3 часа): Раскладка лекал на ткань в сгиб и в разворот. Последовательность и приемы обработки.

2.2 Сарафан для куклы

Теория (1 час): Разновидности фасонов сарафанов. Правила раскроя по готовым лекалам. Последовательность изготовления.

Практика (13 часов): Выбор ткани. Раскрой, сметывание боковых срезов, соединение сметочными стежками. Обработка лифа и низа изделия. Чистка, утюжка, заправка резинки, или пришивание молнии.

2.3 Домашняя одежда для куклы

Теория (1 час): Выбор фасона и оформления блузки. Правила раскроя по готовым лекалам. Порядок пошива блузки. Определение нормы расхода ткани.

Практика (13 часов): Подборка модели домашней одежды. Выбор ткани. Раскрой, сметывание деталей, обработка швов первая примерка. Обработка горловины и застежки. Обработка низа. ВТО изделия.

2.4 Вечернее платье

Теория (2 часа): Разнообразие моделей платья. Начальные принципы моделирования по лекалам основы. Правила раскроя. Последовательность изготовления.

Практика (16 часов): Зарисовка платья, подбор ткани, раскладка лекал, раскрой. Сметывание платья. Примерка. Соединение боковых и плечевых срезов стачными стежками. Утюжка швов. Заготовка воротника (волана, рюшей, оборок), соединение всех деталей воедино. Заготовка рукавов, сметывание и втачивание рукавов в пройму. Обработка низа и застежки. Чистка, утюжка изделия.

2.5 Комбинезон на куклу

Теория (2 часа): Правила снятия мерок. Определение размера. Работа с готовыми лекалами основы. Выбор ткани, расчет ткани.

Практика (14 часов): Раскрой. Прокладывание силков, сметывание, обработка срезов, примерка, изменения после примерки. Стачивание вытачек, боковых и плечевых швов. Обработка борта. Заготовка обтачек, обработка проймы и горловины обтачками. Размеловка и изготовление петель. Обработка накладных карманов, их притачивание. Обработка низа изделия. Чистка, утюжка.

2.6 Пальто на куклу

Теория (2 часа): Разновидности моделей фасонов. Технологическая последовательность обработки изделия.

Практика (16 часов): Составление эскиза пальто. Моделирование по лекалам основы. Раскрой. Сметывание, примерка. Последовательность обработки по операциям. Отделка, чистка, утюжка.

2.7 Демисезонная куртка на куклу

Теория (1 час): Выбор фасона и цветовой гаммы. Подбор ткани к выбранной модели. Правила техники безопасности. Правила снятия мерок. Расчет ткани на изделие.

Практика (15 часов): Моделирование куртки по основе. Раскладка лекал на ткань. Раскрой. Сметывание основы, примерка. Обработка срезов стачными стежками и разутюжка швов. Раскрой и сборка подкладки. Заготовка воротника и рукавов. Соединение основы изделия с воротником рукавами и подкладкой. Обработка куртки молнией. Чистка, утюжка.

3. Изготовление аксессуаров к одежде и предметов интерьера

3.1 Аксессуары.

Теория (2 часа): Украшений к разнообразным моделям одежды. Очки, сумки, ремни, платки, шарфы, головные уборы, перчатки, серьги, подвески, кольца, браслеты, галстуки, заколки, резинки, колготки.

Практика (4 часа): Изготовление аксессуаров на куклу и на себя из различных материалов в разных техниках.

3.2 Кукольный домик

Теория (1 час): Понятие: «дизайн интерьера». Правила техники безопасности.

Практика (7 часов): Изготовление из бумаги, картона, ткани и т.д. кукольного домика.

4. Повторение

Практика (12 часов): Повторение пройденного материала по темам: Основы мастерства. Вечернее платье Комбинезон на куклу Пальто на куклу Демисезонная куртка Изготовление аксессуаров к одежде и предметов интерьера. Участие в выставках разного уровня.

5. Итоговое занятие

Практика (2 часа): Игровая программа «Ателье куклы».

3 год обучения

1. Мастерская успеха

1.1 Вводное занятие. Техника безопасности (2 часа)

Теория (1 час): Инструктаж по т/б. Учащиеся знакомятся с содержанием предстоящей работы объединения.

Практика (1 час) Огонек: «Вот и стали мы на год взрослей!»

1.2 Язык моды

Теория (1 час): Основные понятия. Стиль, силуэт, композиция, цвет.

Практика (1 час): Домашняя библиотека (работа с тематической литературой).

1.3 Общие сведения о композиции как средстве достижения художественной выразительности куклы

Теория (1 час): Цветовая гамма, Сочетание тканей по структуре и цвету.

Практика (3 часа): Создание образа куклы в одежде. Техника «аппликация». Работа с бумагой ножницами, клеем и тканью. Игра «Одень куклу».

1.4 Кукольная одежда из ненужных вещей

Теория (1 час): Из история одежды. Вторая жизнь вещей.

Практика (3 часа): Выполнение творческого задания «Старые вещи на новый лад».

2. Костюмы народов мира

Теория (1 час): История и самобытность национальных костюмов.

Практика (7 часов): Выполнение творческого задания. «Национальный колорит».

3. Кукольная одежда из кожи и меха

3.1 Верхняя одежда из кожи

Теория (1 час): Историческая справка.

Практика (13 часов): Разновидности моделей. Выбор фасона. Технологическая последовательность обработки изделия. Правила техники безопасности. Правила снятия мерок. Расчет кожи на изделие. Моделирование по лекалам основы. Раскрой. Сборка изделия, примерка. Пошив. Отделка, чистка, утюжка.

3.2 Верхняя одежда из меха

Теория (1 час): Историческая справка.

Практика (13 часов): Разновидности моделей. Выбор фасона. Технологическая последовательность обработки изделия. Правила техники безопасности. Правила снятия мерок. Расчет меха на изделие. Моделирование по лекалам основы. Раскрой. Сборка изделия, примерка. Пошив. Отделка фурнитурой.

3.3 Обувь из кожи и меха

Теория (1 час): Из истории обуви.

Практика (3 час): Правила применения трафаретов и лекал на меху и коже при изготовлении изделия.

3.4 Меховые и кожаные аксессуары

Теория (1 час): Разнообразие меховых и кожаных аксессуаров.

Практика (3 час): Творческая работа «Украшения».

4. Проектирование и изготовление поделок

Практика (22 час): Изготовление сувениров к различным праздникам. Творческая работа в разных техниках исполнения.

5. Творческие проекты

5.1 Что такое творческий проект

Теория (2 час): Цели, задачи и этапы выполнения проекта.

5.2 Выбор темы проекта, постановка цели и задач, определение структуры и этапов выполнения творческого проекта. (2 час)

5.3 Работа со специальной литературой и журналами мод

Практика (2 час): Работа со специальной литературой и журналами мод.

5.4 Выполнение эскиза проекта

Практика (4 час): Зарисовки эскизов.

5.5 Выездное занятие. «Магазин подскажет»

Практика (4 час): Выбор ткани и фурнитуры.

5.6 Изготовление изделий по индивидуальной теме проекта

Практика (36 час): Разнообразие моделей платья. Начальные принципы моделирования по лекалам основы. Правила раскроя. Последовательность изготовления.

Зарисовка платья, подбор ткани, раскладка лекал, раскрой. Сметывание платья. Примерка. Соединение боковых и плечевых срезов стачными стежками. Утюжка швов. Заготовка воротника (волана, рюшей, оборок), соединение всех деталей воедино. Заготовка рукавов, сметывание и втачивание рукавов в пройму. Обработка низа и застежки. Чистка, утюжка изделия.

5.7 Защита творческих проектов

Практика (4 час): Показ моделей практическая работа с оформлением выставки работ учащихся.

6. Повторение пройденного материала

Практика (10 часов): Повторение пройденного материала по темам: «Мастерская успеха», «Костюмы народов мира», «Верхняя одежда из кожи», «Верхняя одежда из меха» (10 час):

7. Итоговое занятие.

Практика (2 часа): Праздник «Я дизайнер-модельер!»

1.3. Планируемые результаты

Предметные компетенции:

Учащиеся должны знать:

- правила техники безопасности;
- правила организации рабочего места;
- основную специальную терминологию;
- название и назначение материалов;
- название и назначение ручных инструментов и приспособлений;
- способы оформления работ;
- правила снятия мерок;
- главные правила сочетания цветов в изделии;
- специфику работы закройщика, портного, дизайнера;
- основную специальную терминологию.

Учащиеся должны уметь:

- подбирать ткани по цвету и структуре;
- «читать» схемы;
- пользоваться инструментами и приспособлениями необходимыми для работы (ножницы, утюг, сантиметровая лента и т.д.);
- подбирать нитки;
- выполнять простые ручные швы;
- переводить рисунок вышивки на ткань, подбирать иглы, выполнять ручные швы и стежки вышивки;
- определять лицевую, изнаночную стороны, нить основы и утка;
- правильно раскроить материал, используя выкройки и шаблоны;
- правильно производить операционную сборку одежды для кукол;
- вовремя находить и исправлять ошибки;
- строить симметричный узор, орнамент;
- подбирать размер и место узора в изделии;
- проявлять интерес к творческим успехам товарищей;
- проявлять творческий интерес к обсуждению выставок собственных работ;
- подбирать отделку к одежде, аксессуарам.
- ориентироваться в различных направлениях моды,
- применять декоративные швы при создании новых моделей.
- правильно производить операционную сборку более сложных видов моделей для кукол;
- подбирать отделку к одежде, изготавливать аксессуары своими руками.

Общеучебные компетенции:**Регулятивные:**

- самостоятельное формулирование цели и планирование деятельности;
- умение соотносить результаты деятельности с целью;
- осуществление рефлексии на всех этапах работы;
- осуществление эмоциональной оценки своей и коллективной деятельности.

Познавательные:

- овладение системой поиска необходимой информации;
- умение извлекать и использовать необходимую информацию из разных источников;
- умение выделять главное в полученной информации для достижения запланированного результата, для создания нового продукта.

Коммуникативные:

- умение выделять главное при обсуждении совместной деятельности, точно ставить вопросы;
- умение согласовывать свои интересы и взгляды с мнением других учащихся в совместной деятельности.

Личностные результаты:

- любознательность, познавательная активность, фантазия;
- основы наглядно-образного мышления;
- произвольное и направленное внимание;
- основы развитого цветоощущения и цветовосприятия;
- уверенная мелкая моторика;
- бережное отношение к рабочим материалам и инструментам;
- дружелюбие, стремление к взаимопомощи и взаимоподдержке.

Комплекс организационно-педагогических условий**2. КУГ****Календарный учебный график**

реализации дополнительной общеразвивающей программы

«Дизайн одежды для кукол»

(36 учебных недель)

Срок реализации - 3 года, 144 часа в год, 4 часа в неделю (2 занятия по 2 часа)

Таблица 2

Начало учебного года	Окончание учебного года	Количество учебных недель	Праздничные дни	Количество учебных часов/занятий	Даты промежуточной аттестации (1 полугодие)	Даты итогового контроля (промежуточной аттестации) (2 полугодие)
10.09	25.05	36	1-8 января, 23 февраля, 8 марта, 1 мая, 9 мая, 12 июня, 4 ноября, 31 декабря	144/72	12.12.- 21.12.	11.05.- 21.05.
Место проведения занятий	МБОУ «Средняя общеобразовательная школа №10 им. Е. Зеленко»					
Расписание занятий						
Группа/ год обучения	1 группа/ 2 г.об.	2 группа/ 2 г.об.	3 группа/ 2г.об.	4 группа/ 2 г.об.	5 группа/ 2 г. об.	...
Дни недели/ время занятий	Пн. 11.30-13.10	Вт. 13.00-14.40	Вт. 16.00-17.40	Ср. 15.30-17.10	Пн. 14.00-15.40	
	Чт. 11.30-13.10	Ср. 13.00-14.40	Чт. 16.00-17.40	Пт. 14.20-16.00	Пт. 11.30-13.10	

3. Учебный план 1 год обучения

Таблица 3

№п/п	Название раздела, темы	Теория	Практика	Всего	Формы аттестации (контроля)
1.	Основы мастерства.	9	17	26	
1.1	Вводное занятие	2		2	Опрос, анкетирование
1.2	Народная игрушка «Кукла душа народа».	2		2	Опрос
1.3	Общие сведения по цветоведению: основные и дополнительные цвета; тёплые и холодные цвета. Работа с цветовым кругом.	1	1	2	Выставка- конкурс
1.4	Основы построения композиции в одежде. Изготовление магрёшки из бумаги, методом аппликации	1	1	2	Мини-выставка
1.5	Изготовление плоской куклы из картона		2	2	Мини-выставка
1.6	Изготовление одежды для бумажной куклы из бумаги: современной и национальной		2	2	Мини-выставка
1.7	Парад моделей		2	2	Мини-выставка
1.8	Общие сведения о тканях	1	1	2	Мини-выставка
1.9	Виды ручных швов. Изготовление сувениров	2	6	8	Мини-выставка, опрос
1.10	Повторение по теме		2	2	Выставка
2.	Изготовление одежды. Зарисовка модели. Раскрой и пошив	11	73	84	
2.1	Нательное белье для кукол	1	3	4	Мини-выставка
2.2	Юбка для куклы	1	5	6	Мини-выставка
2.3	Блузка для куклы	2	8	10	Мини-выставка
2.4	Платье для куклы	2	14	16	Мини-выставка
2.5	Летний халат для куклы	1	9	10	Мини-выставка
2.6	Костюм для куклы	2	16	18	Мини-выставка
2.7	Вечернее платье	2	16	18	Мини-выставка, опрос
2.8	Повторение по теме		2	2	Мини-выставка
3.	Изготовление аксессуаров к одежде и предметов интерьера кукольной квартиры	4	10	14	
3.1	Кукольные украшения, дизайн прически, изготовление аксессуаров	1	5	6	Мини-выставка
3.2	Интерьер кукольной квартиры	1	3	4	Мини-выставка
3.3	Швейная машина	2	2	4	Наблюдение

4	Этикет. Игровые занятия «Волшебные слова», «У меня звонил телефон», «Вежливо - невежливо»	6		6	Наблюдение
5	Повторение	6	6	12	Наблюдение, опрос
6	Итоговое занятие		2	2	Выставка
	Итого:	36	108	144	

2 год обучения

Таблица 4

№п/п	Название раздела, темы	Теория	Практика	Всего	Формы аттестации (контроля)
1.	Основы мастерства	7	9	16	
1.1	Вводное занятие. Техника безопасности	1	1	2	Опрос
1.2	Путешествие в страну «история»	1	1	2	Опрос
1.3	Поговорим о цвете	1	1	2	Выставка- конкурс
1.4	«Из бабушкиного сундука» Общие сведения о тканях	1	1	2	Выставка- конкурс
1.5	В гостях у королевы Иголки короля Наперстка	1	1	2	Мини-выставка
1.6	Разновидности швов для вышивания	1	1	2	Мини-выставка
1.7	Дизайн игольниц. Изготовление игольницы ручными швами		2	2	Мини-выставка
1.8	Профессия закройщик	1	1	2	Опрос
2	Учимся играя	10	90	100	
2.1	Тряпичная кукла своими руками	1	3	4	Мини-выставка
2.2	Сарафан для куклы	1	13	14	Мини-выставка, опрос
2.3	Домашняя одежда для куклы	1	13	14	Мини-выставка
2.4	Вечернее платье	2	16	18	Мини-выставка
2.5	Комбинезон на куклу	2	14	16	Мини-выставка
2.6	Пальто на куклу	2	16	18	Мини-выставка
2.7	Демисезонная куртка на куклу	1	15	16	Мини-выставка
3	Изготовление аксессуаров к одежде и предметов интерьера кукольной квартиры	3	11	14	Мини-выставка, опрос
3.1	Аксессуары	2	4	6	Мини-выставка
3.2	Кукольный домик	1	7	8	Мини-выставка
4	Повторение		12	12	Мини-выставка
5	Итоговое занятие		2	2	Наблюдение
	Итого:	20	124	144	

3 год обучения

Таблица 5

№п/п	Название раздела, темы	Теория	Практика	Всего	Формы аттестации (контроля)
1.	Мастерская успеха.	4	8	12	
1.1	Вводное занятие. Техника безопасности	1	1	2	Опрос
1.2	Язык моды. Основные понятия. Стиль, силуэт, композиция, цвет	1	1	2	Опрос
1.3	Общие сведения о композиции как средстве достижения художественной выразительности куклы	1	3	4	Беседа
1.4	Кукольная одежда из ненужных вещей	1	3	4	Выставка
2	Костюмы народов мира.	1	7	8	
3.	Кукольная одежда из кожи и меха	4	32	36	
3.1	Верхняя одежда из кожи	1	13	14	Выставка
3.2	Верхняя одежда из меха	1	13	14	Выставка
3.3	Обувь из кожи и меха	1	3	4	Выставка
3.4	Меховые и кожаные аксессуары	1	3	4	Выставка
4.	Проектирование и изготовление поделок.		22	22	Наблюдение
5.	Творческие проекты	4	50	54	
5.1	Что такое творческий проект.	2		2	Беседа, наблюдение.
5.2	Выбор темы творческого проекта.	2		2	Опрос
5.3	Работа со специальной литературой и журналами мод.		2	2	Собеседование
5.4	Выполнение эскиза проекта.		4	4	Наблюдение
5.5	Выездное занятие. «Магазин подскажет».		4	4	Наблюдение
5.6	Изготовление изделий по индивидуальной теме проекта.		36	36	Наблюдение
5.7	Защита творческих проектов		4	4	Выставка
6	Повторение по темам.		10	10	Выставка, беседа.
7	Итоговое занятие		2	2	Наблюдение
	Итого:	13	131	144	

4. Оценочные материалы

Будучи составной частью обучения, контроль имеет образовательную, воспитательную и развивающую функции. Но главная функция контроля диагностическая, т.е. точно знать какой уровень усвоения материала данной темы. Используется текущий контроль, где широко используется наблюдение за деятельностью детей, промежуточный и итоговый контроль, где оцениваются знания теории (опрос) и готовые изделия (выставка)

На каждом занятии учащиеся вспоминают тему предыдущего занятия при помощи фронтального опроса, что даёт им возможность закрепить полученные знания.

Итоговый контроль – контроль конечного результата – работы детей демонстрируются на творческих выставках.

Отслеживание личностного развития учащихся осуществляется методами наблюдения и собеседования в начале и конце каждого года.

Формы подведения итогов реализации программы

Таблица 6

Вид контроля	Форма и методы контроля
Вводный контроль	Опрос, наблюдение
Текущий контроль (по итогам занятий)	Опрос, наблюдение, мини-выставка, тестирование
Промежуточный контроль	Выставка работ, опрос, наблюдение
Итоговый контроль	Выставка работ, опрос, наблюдение

Оценка результатов обучения производится исходя из трех уровней освоения программного материала: низкого, среднего, высокого.

Оценка результатов обучения

Таблица 7

Низкий уровень	Средний уровень	Высокий уровень
Оценка предметных результатов		
<i>Учащиеся в основном усвоили:</i>	<i>Учащиеся в достаточной мере знают:</i>	<i>Учащиеся полностью представляют:</i>
- содержание знаниевого (знать) компонента предметных результатов		
<i>Учащиеся неуверенно или с помощью педагога могут из умений</i>	<i>Учащиеся могут уверенно</i>	<i>Учащиеся могут свободно</i>
- содержание практического (уметь) компонента предметных результатов		
Оценка общеучебных компетенций		
<i>Недостаточно развиты</i>	<i>В достаточной мере развиты</i>	<i>Уверенно развиты</i>
- содержание общеучебных компетенций		
Оценка личностных результатов		
<i>Недостаточно развиты</i>	<i>В достаточной мере развиты</i>	<i>Уверенно развиты</i>
- содержание личностных результатов		

Для отслеживания и фиксации уровня освоения программы используются контрольно-измерительные материалы.

Контрольно-измерительные материалы

	учебных действий учащихся
Итоговая диагностика	Сводный лист результатов освоения и выполнения дополнительной общеразвивающей программы, диагностическая карта мониторинга предметных результатов освоения программы, тест, диагностическая карта мониторинга развития универсальных учебных действий учащихся, диагностическая карта мониторинга развития качеств личности учащихся

Формы контроля:

1. Контроль со стороны педагога: наблюдение (за ходом и результатами процесса обучения и воспитания, без вмешательства в их течение), тестирование, анкетирование (при помощи опросного листа).

2. Самоконтроль со стороны ребёнка: анализ собственной деятельности, творческий отчёт, выставка.

3. Собеседование.

4. В качестве формы контроля знаний применяется опрос, в который включены вопросы по разделам программы. Контроль проводится в конце каждого полугодия. В конце учебного года на итоговом занятии каждый учащийся представляет свою творческую работу.

5. Программа предполагает активное участие учащихся в выставках, где они демонстрируют уровень своего мастерства.

Отслеживание результатов в детском объединении направлено на получение информации о знаниях, умениях и навыках учащихся. Для их проверки используются следующие виды и методы контроля:

Входной, направленный на выполнение требуемых на начало обучения знаний, дает информацию об уровне подготовки учащихся.

Для этого вида контроля используются методы:

- наблюдение, анкетирование;
- игры: деловые, имитационные, драматизации.

Текущий, осуществляемый в повседневной работе с целью проверки усвоения предыдущего материала и выявления пробелов в знаниях учащихся.

Для этого вида контроля используются такие методы:

- беседа, фронтальный опрос;
- наблюдение.

Тематический, осуществляемый по мере прохождения темы, раздела. Этот вид контроля подготавливает учащихся к зачетным занятиям. Здесь используются следующие методы:

- практические (выполнение изделий, образцов);
- опрос, наблюдение;
- самоконтроля (самостоятельное нахождение ошибок, анализ и устранение обнаруженных пробелов).

Итоговый, проводимый в конце всего учебного года. Это выставки работ учащихся, участие в конкурсах.

5. Формы аттестации 1 год обучения

Таблица 7

Какие знания, умения и навыки контролируются	Формы и методы контроля	Сроки
Умение последовательно выполнять задание с педагогом; знание временных и постоянных швов; навыки гармоничного подбора цветов и	- опрос; - наблюдение; - мини-выставка; - выставка-конкурс	в течение года

материалов; умение ориентироваться в направлениях и стилях моды		
Навыки работы с ножницами и бумагой, швейными принадлежностями	- опрос; - наблюдение	сентябрь
Умение правильно подбирать и сочетать ткани, работать с трафаретами и лекалами, собирать изделие	- опрос; - мини-выставка	декабрь
Умение конструировать по готовым лекалам, обрабатывать различные виды тканей	- выставка	май

2 год обучения

Таблица 8

Какие знания, умения и навыки контролируются	Формы и методы контроля	Сроки
Знание специальной терминологии; умение последовательно вести работу над созданием коллекции одежды для кукол	- опрос; - наблюдение; - мини-выставка; - выставка-конкурс	в течение года
Умение конструировать по готовым лекалам, обрабатывать различные виды тканей	- выставка	сентябрь
Умение воплотить свой замысел в материале от эскиза до готовых изделий	- опрос; - мини-выставка	декабрь
Навык выполнения творческих работ с использованием различных материалов, техник и способов декорирования	- выставка	май

3 год обучения

Таблица 9

Какие знания, умения и навыки контролируются	Формы и методы контроля	Сроки
Знание специальной терминологии; умение последовательно вести работу над созданием творческого проекта	- опрос; - наблюдение; - мини-выставка; - выставка-конкурс	в течение года
Навык выполнения творческих работ с использованием различных материалов, техник и способов декорирования	- наблюдение; - выставка	сентябрь
Навык последовательного ведения творческих проектов	- опрос; - наблюдение; - мини-выставка; - выставка-конкурс	январь
Навык выполнения творческих проектов, навык самопрезентации	- защита творческих проектов	май

Входной диагностикой для вновь поступивших детей на 2, 3 года обучения является итоговая диагностика предыдущего года обучения.

Формы аттестации (контроля) по каждому разделу программы представлены в учебных планах.

6. Методическое обеспечение

Принципы, положенные в основу разработки программы

В основу программы заложены принципы учёта возрастных и индивидуальных особенностей детей, что позволяет корректировать её, согласно интересам, потребностям и возможностям каждого ребёнка в творческом развитии, а именно:

1. Приоритет интересов каждого ребёнка.
2. Непрерывность образования и воспитания.
3. Учёт региональных особенностей культуры, экологии и жизни.
4. Обеспечение ребёнку комфортной эмоциональной среды.
5. Содействие выбору индивидуального образовательного маршрута и темпа его освоения.

В ходе реализации программы применяются следующие **педагогические технологии**: игровые, индивидуализации обучения, ИКТ, педагогика сотрудничества.

Методы обучения

1. Репродуктивный (воспроизводящий).
2. Иллюстративный (объяснение сопровождается демонстрацией наглядного материала).
3. Проблемный (педагог ставит проблему с детьми, ищет пути её решения).

Формы обучения

Работа с группой учащихся. Лекция. Инструктаж. Самостоятельная работа и индивидуальные консультации, практические работы, игра, участие в конкурсах и выставках.

Учебные занятия совмещают четыре **вида деятельности**: труд, игра, познание и общение.

Типы занятий

Таблица 10

Тип учебного занятия	Дидактическая цель	Структура (этапы занятия)
1. Учебное занятие изучения и первичного закрепления новых знаний	Создать условия для осознания и осмысления блока новой учебной информации	<p>Оргмомент Приветствие. Организация начала занятия.</p> <p>Актуализация знаний и умений Проверка домашнего задания. Опрос по предыдущей теме (темам) с целью «выхода» на изучение нового материала.</p> <p>Мотивация. Целеполагание Концентрация внимания учащихся с целью побуждения к новой деятельности (вызвать интерес). <i>(«Вы эффективно поработали на предыдущем занятии, а сегодня нам предстоит познакомиться с....., что необходимо для....»)</i> Озвучивание цели на доступном для понимания детей языке.</p> <p>Организация восприятия, осмысления Демонстрация нового материала.</p> <p>Первичная проверка понимания</p> <p>Организация первичного закрепления</p> <p>Анализ Подведение итогов работы. Оценка деятельности учащихся.</p>

		<p>Рефлексия Самооценка детьми своей работы на занятии.</p>
<p>2. Учебное занятие закрепления знаний и способов деятельности</p>	<p>Обеспечить закрепление знаний и способов деятельности учащимися</p>	<p>Оргмомент Приветствие. Организация начала занятия. Мотивация Концентрация внимания учащихся для того, чтобы вызвать интерес. Актуализация знаний и способов действий Проверка домашнего задания. Опрос по предыдущей теме (темам) с целью перехода на этап закрепления материала. Конструирование образца применения знаний в стандартной и измененной ситуациях Закрепление полученных знаний на различных примерах. Самостоятельное применение знаний Самостоятельная работа учащихся. Контроль и самоконтроль Коррекция Выявление ошибок. Оказание помощи. Рефлексия Самооценка детьми своей работы на занятии.</p>
<p>3. Учебное занятие комплексного применения знаний и способов деятельности</p>	<p>Создать содержательные и организационные условия для самостоятельного применения учащимися комплекса знаний и способов деятельности</p>	<p>Оргмомент Приветствие. Организация начала занятия. Целеполагание. Мотивация Озвучивание цели. Концентрация внимания учащихся для осуществления определенной деятельности. <i>(«Вы эффективно поработали на предыдущем занятии, а сегодня нам предстоит повторить следующий материал: ... Это необходимо для....»)</i> Актуализация комплекса знаний и способов деятельности Проверка домашнего задания. Опрос по предыдущей теме (темам) с целью перехода на следующий этап. Самостоятельное применение знаний (упражнений) в сходных и новых ситуациях Самостоятельная работа учащихся. Самоконтроль и контроль Коррекция Выявление ошибок. Оказание помощи. Рефлексия Самооценка детьми своей работы на занятии.</p>
<p>4. Учебное занятие обобщения и систематизации знаний и способов деятельности</p>	<p>Организовать деятельность учащихся по обобщению знаний и способов деятельности</p>	<p>Оргмомент Приветствие. Организация начала занятия. Целеполагание. Мотивация Озвучивание цели. Концентрация внимания учащихся для осуществления определенной деятельности. Анализ содержания учебного материала Выделение главного в учебном материале Обобщение и систематизация Обобщение может осуществляться по теме, разделу,</p>

		проблеме. Самое главное в методике обобщения - включение части в целое. Необходима тщательная подготовка детей (сообщение заранее проблемы, вопросов, обеспечение на занятии дидактическим материалом). Рефлексия Самооценка детьми своей работы на занятии.
5. Учебное занятие по проверке, оценке, коррекции знаний и способов деятельности	1. Обеспечить проверку и оценку знаний и способов деятельности учащихся (контрольное занятие) 2. Организовать деятельность учащихся по коррекции своих знаний и способов деятельности	Мотивация Концентрация внимания учащихся для осуществления определенной деятельности. Самостоятельное выполнение заданий Самоконтроль Контроль Анализ Оценка Коррекция Рефлексия
6. Комбинированное занятие		Организация учащихся (оргмомент) Актуализация знаний и умений Работа по осмыслению и усвоению нового материала Работа по закреплению изложенного материала Работа по применению знаний на практике и формированию умений и навыков

**Методическое обеспечение
1 год обучения**

Таблица 11

№	Название темы	Дидактические и методические материалы
1.	Вводное занятие. Техника безопасности	Видеоматериалы, наглядные пособия
2.	Путешествие в страну «история»	Презентация
3.	Поговорим о цвете	Таблица, наглядные пособия
4.	«Из бабушкиного сундука» Общие сведения о тканях	Раздаточный материал, образцы, трафареты
5.	В гостях у королевы Иголки короля Наперстка	Раздаточный материал, образцы, трафареты.
6.	Разновидности швов для вышивания	Раздаточный материал, образцы, трафареты.
7.	Дизайн игольниц. Изготовление игольницы ручными швами	Сценарий игры
8.	Профессия закройщик	Наглядные пособия.
9.	Тряпичная кукла своими руками	Видеоматериалы, схемы, таблицы
10.	Сарафан для куклы	Видеоматериалы, схемы, таблицы, образцы
11.	Домашняя одежда для куклы	Разработка занятия.
12.	Вечернее платье	Презентация

13	Комбинезон на куклу	Разработка занятия.
14	Пальто на куклу	Презентация
15	Демисезонная куртка на куклу	Разработка занятия.
16	Аксессуары	Презентация
17	Кукольный домик	Презентация. Разработка занятия. (Приложение 3)
18	Повторение	Презентация
19	Итоговое занятие	Презентация

**Методическое обеспечение
2 год обучения**

Таблица 12

№	Название темы	Дидактические и методические материалы
1	Вводное занятие. Техника безопасности.	Видеоматериалы, наглядные пособия.
2	Путешествие в страну «история».	Презентация
3	Поговорим о цвете.	Таблица, наглядные пособия
4	«Из бабушкиного сундука» Общие сведения о тканях.	Раздаточный материал, образцы, трафареты.
5	В гостях у королевы Иголки короля Наперстка.	Сценарий сказки.
6	Разновидности швов для вышивания.	Раздаточный материал, образцы.
7	Дизайн игольниц. Изготовление игольницы ручными швами	Наглядные пособия
8	Профессия закройщик.	Презентация.
9	Тряпичная кукла своими руками.	Видеоматериалы, ноутбук.
10	Сарафан для куклы.	Презентация. Наглядные пособия
11	Домашняя одежда для куклы	Презентация. Наглядные пособия
12	Вечернее платье	Презентация. Наглядные пособия
13	Комбинезон на куклу	Презентация. Наглядные пособия
14	Пальто на куклу	Презентация Наглядные пособия
15	Демисезонная куртка на куклу	Разработка занятия.
16	Аксессуары.	Раздаточный материал, образцы, трафареты.
17	Кукольный домик	Презентация.
18	Повторение	Сценарии кукольного дефиле.
19	Итоговое занятие	Сценарий игровой программы.

**Методическое обеспечение
3 год обучения**

Таблица 13

№	Название темы	Дидактические и методические материалы
1	Вводное занятие. Техника безопасности	Наглядные пособия.

2	Язык моды. Основные понятия. Цвет. Стиль, силуэт, композиция	Разработка занятия
3	Общие сведения о композиции как средстве достижения художественной выразительности куклы.	Таблица, наглядные пособия. Разработка игры «Одень куклу».
4	Кукольная одежда из ненужных вещей	Раздаточный материал, образцы, трафареты.
5	Костюмы народов мира	Презентация. Раздаточный материал, образцы, трафареты.
6	Верхняя одежда из кожи	Раздаточный материал, образцы. Презентация.
7	Верхняя одежда из меха	Презентация. Наглядные пособия, образцы, трафареты.
8	Обувь из кожи и меха	Презентация. образцы, трафареты.
9	Меховые и кожаные аксессуары.	Видеоматериалы, ноутбук, образцы, трафареты.
10	Проектирование и изготовление поделок.	Презентация. Наглядные пособия, образцы, трафареты.
11	Что такое творческий проект.	Презентация.
12	Выбор темы творческого проекта.	Презентация. специальная литература.
13	Работа со специальной литературой и журналами мод	Специальная литература.
14	Выполнение эскиза проекта.	Образцы, трафареты.
15	Изготовление изделий по индивидуальной теме проекта.	Образцы, трафареты.
16	Защита творческих проектов	Презентации.
17	Повторение по темам.	Презентации.
18	Итоговое занятие	Выставка работ.

7. Условия реализации программы

Для проведения занятий необходим учебный кабинет, соответствующий санитарным нормам; столы, стулья по количеству учащихся; стеллажи для хранения методических, дидактических, информационных материалов; швейная машина; утюг; гладильная доска.

Материально-техническое обеспечение 1 год обучения

Таблица 14

№	Название темы	Материально-техническое обеспечение
1.	Вводное занятие	Ноутбук
2.	Народная игрушка «Кукла душа народа».	Ноутбук
3.	Общие сведения по цветоведению основные и дополнительные цвета; тёплые и холодные цвета. Работа с цветовым кругом.	Ткани, разные по структуре и цвету.
4.	Основы построения композиции в одежде. Изготовление матрёшки из бумаги, методом аппликации	Бумага, клей, ножницы
5.	Изготовление плоской куклы из картона	Бумага, картон, клей, ножницы, карандаши.
6.	Изготовление одежды для бумажной куклы из бумаги: современной и национальной.	Бумага, картон, клей, ножницы, карандаши.

7.	Парад моделей.	Ноутбук
8.	Общие сведения о тканях	Ноутбук
9.	Виды ручных швов. Изготовление сувениров.	Картон, иглы, ножницы, нитки.
10	Повторение по теме.	Бумага, картон, клей, ножницы, карандаши.
11.	Нательное белье для кукол	Лекала, мел, ткань, нитки, иглы ножницы, фурнитура.
12	Юбка для куклы	Лекала, мел, ткань, нитки, иглы ножницы, фурнитура.
13	Блузка для куклы	Лекала, мел, ткань, нитки, иглы ножницы, фурнитура.
14	Платье для куклы	Лекала, мел, ткань, нитки, иглы ножницы, фурнитура.
15	Летний халат для куклы	Лекала, мел, ткань, нитки, иглы ножницы, фурнитура.
16	Костюм для куклы	Лекала, мел, ткань, нитки, иглы ножницы, фурнитура.
17	Вечернее платье	Лекала, мел, ткань, нитки, иглы ножницы, фурнитура.
18	Повторение по теме	Лекала, мел, ткань, нитки, иглы ножницы, фурнитура.
19	Кукольные украшения, дизайн прически, изготовление аксессуаров.	Отделочная фурнитура, ткань, иглы, нитки, ножницы, любой подручный материал.
20	Интерьер кукольной квартиры.	Отделочная фурнитура, ткань, нитки, ножницы, любой подручный материал.
21	Швейная машина	Ноутбук
22	Этикет. Игровые занятия «Волшебные слова», «У меня зазвонил телефон», «Вежливо - невежливо».	Ноутбук
23	Повторение	Отделочная фурнитура, ткань, нитки, ножницы, любой подручный материал.
24	Итоговое занятие	Куклы в одежде, с прическами и аксессуарами, предметы интерьера

2 год обучения

Таблица 15

№	Название темы	Материально-техническое обеспечение
1	Вводное занятие. Техника безопасности.	Ноутбук
2	Путешествие в страну «история».	Ноутбук
3	Поговорим о цвете.	Краски, кисточки, бумага и ткань, ранее изготовленная одежда для кукол
4	«Из бабушкиного сундука» Общие сведения о тканях.	Бумага, клей, ножницы Ткани, разные по структуре и цвету.
5	В гостях у королевы Иголки короля Наперстка.	Иголки, наперсток. Ноутбук. Театральные костюмы.
6	Разновидности швов для вышивания.	Нитки «мулине», ножницы, пяльцы, иглы, ткань.
7	Дизайн игольниц. Изготовление игольниц ручными швами	Нитки, ткань, ножницы, иглы, синтепон, картон, фурнитура.
8	Профессия закройщик.	Ноутбук, трафареты, лекала, ткань, мел, ножницы, сантиметр
9	Тряпичная кукла своими руками.	Нитки, ткань, ножницы, иглы, синтепон, картон, фурнитура.

10	Сарафан для куклы.	Лекала, мел, ткань, нитки, иглы ножницы, фурнитура
11	Домашняя одежда для куклы	Лекала, мел, ткань, нитки, иглы ножницы, фурнитура.
12	Вечернее платье	Лекала, мел, ткань, нитки, иглы ножницы, фурнитура.
13	Комбинезон на куклу	Лекала, мел, ткань, нитки, иглы ножницы, фурнитура.
14	Пальто на куклу	Лекала, мел, ткань, нитки, иглы ножницы, фурнитура.
15	Демисезонная куртка на куклу	Лекала, мел, ткань, нитки, иглы ножницы, фурнитура.
16	Аксессуары.	Лекала, мел, ткань, нитки, кожа, картон, иглы ножницы, фурнитура.
17	Кукольный домик	Трафареты, мел, ткань, картон, клей, скотч, нитки, иглы ножницы,
18	Повторение	Лекала, мел, ткань, нитки, иглы ножницы, фурнитура.
19	Итоговое занятие	Отделочная фурнитура, ткань, иглы, нитки, ножницы, любой подручный материал.

3 год обучения

Таблица 16

№	Название темы	Материально-техническое обеспечение
1	Вводное занятие. Техника безопасности	Ноутбук
2	Язык моды. Основные понятия. Цвет. Стиль, силуэт, композиция	Специальная литература. Журналы мод.
3	Общие сведения о композиции как средстве достижения художественной выразительности куклы.	Бумага и ткань, ножницы, клей.
4	Кукольная одежда из ненужных вещей	Ткани, разные по структуре и цвету, ножницы, иглы, нитки, фурнитура.
5	Костюмы народов мира	Ноутбук
6	Верхняя одежда из кожи	Ноутбук. Нитки, ножницы, иглы, кожа, трафареты, лекала, мел, сантиметр.
7	Верхняя одежда из меха	Ноутбук. Нитки, мех, сантиметр, мел, ножницы, иглы, фурнитура, трафареты, лекала.
8	Обувь из кожи и меха	Ноутбук, трафареты, лекала, ткань, мел, ножницы, сантиметр
9	Меховые и кожаные аксессуары.	Нитки, ткань, ножницы, иглы, синтепон, картон, фурнитура.
10	Проектирование и изготовление поделок.	Трафареты, мел, ткань, бумага, картон, клей, скотч, нитки, иглы ножницы, пластилин и др.
11	Что такое творческий проект.	Ноутбук
12	Выбор темы творческого проекта.	Ноутбук, журналы мод.
13	Работа со специальной литературой и журналами мод	Журналы мод.
14	Выполнение эскиза проекта.	Лекала, мел, ткань, нитки, иглы ножницы, фурнитура.

15	Изготовление изделий по индивидуальной теме проекта.	Лекала, мел, ткань, нитки, кожа, мех, картон, иглы, сантиметр, ножницы, фурнитура.
16	Защита творческих проектов	Ноутбук
17	Повторение по темам.	Ноутбук
18	Итоговое занятие	Ноутбук

Кадровое обеспечение программы: педагог дополнительного образования, удовлетворяющий требованиям Профессионального стандарта «Педагог дополнительного образования детей и взрослых», утвержденного приказом Министерства труда и социальной защиты Российской Федерации от 5 мая 2018 г. № 298н (зарегистрировано в Минюсте РФ 28 августа 2018 г.), владеющий знаниями и навыками в сфере изобразительного творчества и декоративно-прикладной деятельности.

8. Рабочая программа воспитания

Пояснительная записка

В основе деятельности детского объединения лежит принцип: «Вместе от простого к сложному, помогая друг другу». Воспитательная работа, проводимая в детском объединении - это целенаправленная деятельность, направленная на создание среды для полноценного развития личности каждого учащегося.

Цель - воспитание нравственной личности и обогащение духовного мира детей в процессе занятий творческой деятельностью.

Задачи:

- формировать общую культуру обучающихся;
- содействовать организации содержательного досуга;
- воспитывать аккуратность, трудолюбие;
- воспитывать чувство сопричастности к традициям различных культур;
- воспитывать стремление к качеству выполняемых изделий;
- воспитывать чувство удовлетворения от творческого процесса и от результата труда.
- воспитывать самостоятельность, ответственность, коллективизм, толерантное отношение друг к другу.

Организация воспитательного процесса

Основными направлениями деятельности воспитательной работы в детском объединении являются:

Таблица 17

№ п/п	«Красота спасет мир»	развитие эстетического вкуса, творческих способностей посредством приобщения к выдающимся художественным ценностям отечественной и мировой культуры; обогащение духовного мира детей средствами искусства и непосредственного участия в творческой деятельности
1.	«Здоровый я – здоровая страна!»	пропаганда здорового образа жизни, изменение отношения к вредным привычкам, формирование личной ответственности за свое поведение
2.	«Земля у нас одна»	воспитание бережного отношения к природе как одной из главных жизненных и нравственно-эстетических ценностей, экологически целесообразного поведения и деятельности, настойчивого стремления к активной охране и восстановлению окружающей природной среды
3.	«Человек – это звучит гордо»	духовно-нравственное развитие и воспитание учащихся как основы развития гражданского общества

4.	«Моя Родина - Россия»	формирование личности гражданина и патриота России с присущими ему ценностями, взглядами, ориентациями, установками, мотивами деятельности и поведения
5.	«Моя семья – моя крепость»	способствовать возрождению семьи, основанной на любви, нравственности, взаимном уважении всех ее членов
6.	«Праздник детства»	организация развивающего содержательного досуга учащихся в соответствии с их запросами и возрастными особенностями, формирование активной жизненной позиции
7.	«Ура, каникулы!»	обеспечение оздоровления и занятости детей во время каникул, формирование творческой, самоопределяющейся, саморазвивающейся личности)
8.	Самоуправление	организация мероприятий, направленных на развитие ученического самоуправления

В процессе воспитательной работы в детском объединении осуществляется сотрудничество с другими детскими объединениями Дома детского творчества, с различными учреждениями дополнительного образования города Курска.

Работа с родителями

Таблица 18

№	Сроки проведения	Содержание работы
1.	Сентябрь	Запись в детское объединение. Знакомство, консультации и беседы с родителями
2.	Октябрь	Проведение родительского собрания по программе детского объединения
3.	Ноябрь	Беседа с родителями и детьми «Безопасность детей на дороге»
4.	Декабрь	Индивидуальное собеседование с родителями учащихся детского объединения по подбору материалов для создания работ на выставку «К нам стучится Новый год!». Посещение родителями с детьми выставки - конкурса «К нам стучится Новый год!»
5.	Январь	Мастер-класс для родителей и учителей «Рождественский сувенир»
6.	Февраль	Поздравление для пап. Изготовление открыток к 23 февраля
7.	Март	Организация выставки детских работ. Поздравление мам, бабушек
8.	Апрель	Беседа с родителями «Безопасные каникулы»
9.	Май	Проведение родительского собрания по итогам работы детского объединения. Награждение обучающихся, родителей грамотами, благодарственными письмами
10.	В течение года	Индивидуальное собеседование с родителями учащихся по текущим проблемам обучения и воспитания

Прогнозируемые результаты

Реализация Программы будет способствовать:

- формированию и развитию положительных общечеловеческих и гражданских качеств учащихся;
- формированию коммуникативных умений и навыков, оптимизма, способности адекватно выбирать формы и способы общения в различных ситуациях;
- снижению агрессивности в поведении учащихся;
- повышению уровня развития коллектива группы и его сплоченности;
- повышению уровня познавательного интереса детей, расширению их кругозора;
- формированию у детей ответственности за свое здоровье, направленности на развитие навыков здорового образа жизни и безопасного жизнеобеспечения;

- формированию желания помогать другим, доброжелательного отношения к людям, ответственности за свои поступки;
- развитию разносторонних интересов.

9. Календарный план воспитательной работы 1 год обучения

Таблица 18

№	Сроки	Направления	Мероприятия, форма проведения
1.	Сентябрь	«Красота спасет мир»	Беседа «Игрушки Курского края»
2.	Сентябрь	«Праздник детства»	Игра «Будем знакомы»
3.	Октябрь	«Земля у нас одна»	Викторина «Осенний калейдоскоп»
4.	Октябрь	«Красота спасет мир»	Беседа «Сувенирная шкатулка»,
5.	Ноябрь	«Здоровый я – здоровая страна!»	«Весёлая переменка» игровые минутки.
6.	Ноябрь	«Человек – это звучит гордо»	Беседа «4 ноября – День народного единства»
7.	Декабрь	«Праздник детства»	Подготовка к новогоднему празднику
8.	Декабрь	«Ура, каникулы!»	Новогодний утренник
9.	Январь	«Праздник детства»	Праздничная мастерская «Рождественские святки»
10.	Январь	«Ура, каникулы!»	Изготовление рождественских сувениров
11.	Февраль	«Здоровый я – здоровая страна!»	Беседа «Закаливание – это важно!»
12.	Февраль	«Праздник детства»	Беседа «Модные тенденции в кукольном мире»
13.	Март	«Земля у нас одна»	Сувениры из подручных материалов ко Дню Земли
14.	Март	«Моя семья – моя крепость»	Конкурс «Мамины помощники»
15.	Апрель	«Земля у нас одна»	Беседа «22 апреля. День земли – день равенства»
16.	Май	«Моя Родина - Россия»	Беседа «Мы встречаем День Победы!»
17.	Май	«Красота спасет мир»	Выставка детских работ
18.	В течение года	«Красота спасет мир»	Участие в выставках, посвященных Дню города, Дню защиты детей, Дню Победы

2 год обучения

Таблица 19

№	Сроки	Направления	Мероприятия, форма проведения
1.	Сентябрь	«Красота спасет мир»	Игра «В ателье за обновой»
2.	Сентябрь	«Праздник детства»	Сказка–экспромт «В гостях у королевы Иголки короля Наперстка»
3.	Октябрь	«Земля у нас одна»	Викторина «Осенние краски»

4.	Октябрь	«Красота спасет мир»	Беседа «Ах, эта кукла!»,
5.	Ноябрь	«Здоровый я – здоровая страна!»	«Весёлая переменка» игровые минутки.
6.	Ноябрь	«Человек – это звучит гордо»	Беседа «4 ноября – День народного единства»
7.	Декабрь	«Праздник детства»	Подготовка к новомуднему празднику
8.	Декабрь	«Ура, каникулы!»	Новогодний утренник
9.	Январь	«Праздник детства»	Праздничная мастерская «Рождественские святки»
10.	Январь	«Ура, каникулы!»	Изготовление рождественских сувениров
11.	Февраль	«Здоровый я – здоровая страна!»	Беседа «Осторожно, лед!»
12.	Февраль	«Праздник детства»	Праздник «Своими руками» (изготовление сувениров)
13.	Март	«Земля у нас одна»	Сувениры из подручных материалов ко Дню Земли
14.	Март	«Моя семья – моя крепость»	Конкурс «А, ну-ка, девочки!»
15.	Апрель	«Земля у нас одна»	Беседа «22 апреля. День земли – день равенства»
16.	Май	«Моя Родина - Россия»	Беседа «Родина без фашизма»
17.	Май	«Красота спасет мир»	Выставка детских работ
18.	В течение года	«Красота спасет мир»	Участие в выставках, посвященных Дню города, Дню защиты детей, Дню Победы

3 год обучения

Таблица 20

№	Сроки	Направления	Мероприятия, форма проведения
1.	Сентябрь	«Праздник детства»	Огонек: «Вот и стали мы на год взрослей»
2.	Сентябрь	«Красота спасет мир»	Игра «Одень куклу»
3.	Октябрь	«Земля у нас одна»	Поход в краеведческий музей
4.	Октябрь	«Человек – это звучит гордо»	Концерт «Профессия учитель»
5.	Ноябрь	«Красота спасет мир»	Детская мастерская «Для любимой мамочки»
6.	Ноябрь	«Здоровый я – здоровая страна!»	Поход в лес «Вместе весело шагать по просторам»
7.	Декабрь	«Праздник детства»	Мастер-класс «Сувенир от всей души»
8.	Декабрь	«Ура, каникулы!»	Новогодний огонёк
9.	Январь	«Праздник детства»	Праздничная мастерская «Рождественские святки»
10.	Январь	«Ура, каникулы!»	Изготовление рождественских сувениров
11.	Февраль	Моя Родина – Россия!	Акция «От всей души».

12.	Февраль	«Земля у нас одна»	Игровое занятие «Соседи по планете»
13.	Март	«Здоровый я – здоровая страна!»	Беседа о здоровом образе жизни
14.	Март	«Моя семья – моя крепость»	Конкурс «Мамины помощники»
15.	Апрель	«Земля у нас одна»	Акция «Любимый дворик»
16.	Май	«Моя Родина - Россия»	Экскурсия на мемориальный комплекс «Памяти павших в годы Великой Отечественной войны».
17.	Май	«Красота спасет мир»	Праздник «Я дизайнер-модельер!»
18.	В течение года	«Красота спасет мир»	Выставки творческих работ учащихся, дефиле, творческие мастерские.

10. Список литературы

Литература для педагога

1. Агапова И., Давдова М. Аппликация. \М.: ООО «ИКТЦ «ЛАДА», 2008. – 198с. +8,ил
2. Богатеева З.А. Чудесные поделки из бумаги. Книга для воспитателей детского сада и родителей. – Москва. Просвещение 1992
3. Додж Винус «Шьем одежду для кукол» Переводчик: Левитан Г. И. Издательство: Попурри, 2019 г.
4. Горичева В.С. Нагибин М.И. Сказку сделаем из глины, теста, снега, пластилина. Пособие для родителей и педагогов. Ярославль «Академия развития» 1998
5. Додж Винус, Додж Мартин «Делаем домик для кукол» Попурри, 2018г.
6. Долженко Г.И. 100 поделок из бумаги – Ярославль «Академия развития» 2019
7. Лукина М.В. Бисер. – М.6 АСТ-ПРЕСС, 1999. -176с.: ил. – («Основы художественного ремесла»).
8. Программы для внешкольных учреждений и общеобразовательных школ. Культура быта. – Москва «Просвещение» 1986

Литература для учащихся

1. Агапова И., Давдова М. 114 игрушек и поделок из всякой всячины. \М.: ООО «ИКТЦ «ЛАДА», 2008. – 200с. +8, ил.
2. Максимова М.В., Кузьмина М.А. Вышивка. М.: ЭКСМО, 1996. – 96с. (Серия «Заботы маленькой хозяйки»)
3. Привалова Е.С. «Модная одежда для текстильной куклы» Питер, 2020г. Серия: Своими руками
4. Играем с Барби, журналы для детей /magzdb 2021-2022г.г.
5. Винус Додж, переводчик Левитан Г.И. Шьем одежду для кукол, Поппури 2017

Интернет-ресурсы

1. Академия современного рукоделия svoimirukami.guru: [Электронный ресурс]. 2023. URL: <https://svoimirukami.guru> (18.03.2025).
2. Мастер Кар: [Электронный ресурс]. URL: <http://masterskayakar.ru/> (18.03.2023).
3. Мастер-классы для изготовления кукол: [Электронный ресурс] // Осинка. 2020-2025. URL: https://club.osinka.ru/topic-180890?p=16835567&utm_source=osinka.ru&utm_medium=redirect&utm_campaign=url+rewrite#16835567. (12.04.2025).
4. Новые работы в технике «Шитье»: [Электронный ресурс]. Страна мастеров. 2007-2025. URL: <https://stranamasterov.ru/taxonomy/term/1136> (04.11.2024).
5. Шайко С. Моя детская творческая реализация — дизайнер одежды для кукол: [Электронный ресурс]. Ярмарка Мастеров. 04.03.2014. URL: <http://masterskayakar.ru/>

(17.05.2025).

11. Приложения

Приложение 1

Календарно-тематическое планирование
реализации дополнительной общеразвивающей программы
«Дизайн одежды для кукол»
1 год обучения

Таблица 21

№ п/п	Тема занятия	Кол-во часов	Тип и форма(ы) занятия	Место проведения
1. Вводное занятие (2 ч., 1 занятие)				
1.	Правила техники безопасности. Понятие «дизайн». Организация рабочего места. Знакомство с программой.	2	Изучение и первичное закрепления новых знаний. Беседа	МБОУ «СОШ №10 им. Е.И.Зеленко»
2. Народная игрушка «Кукла душа народа» (2 ч., 1 занятие)				
2.	История развития культуры одежды. Разнообразие народных игрушек. Изготовление куклы-оберега	2	Изучение и первичное закрепления новых знаний. Беседа, практическая работа	МБОУ «СОШ №10 им. Е.И.Зеленко»
3. Общие сведения по цветоведению (2 ч., 1 занятие)				
3.	Основные и дополнительные цвета; тёплые и холодные цвета. Работа с цветовым кругом.	2	Изучение и первичное закрепления новых знаний. Беседа, практическая работа	МБОУ «СОШ №10 им. Е.И.Зеленко»
4. Основы построения композиции в одежде (8 ч., 4 занятия)				
4.	Понятие гармонии, вкуса, эстетики. Традиции народной одежды.	2	Изучение и первичное закрепления новых знаний. Беседа, практическая работа	МБОУ «СОШ №10 им. Е.И.Зеленко»
5.	Изготовление плоской куклы из картона.	2	Комбинированное занятие. Практическая работа	МБОУ «СОШ №10 им. Е.И.Зеленко»
6.	Изготовление одежды для бумажной куклы из бумаги.	2	Комбинированное занятие. Практическая работа	МБОУ «СОШ №10 им. Е.И.Зеленко»
7.	Парад моделей.	2	Учебное занятие обобщения и систематизации приобретённых знаний по разделу. Игра "Город мастериц"	МБОУ «СОШ №10 им. Е.И.Зеленко»
5. Общие сведения о тканях (2 ч., 1 занятие)				
8.	История возникновения ткани. Подбор	2	Изучение и первичное закрепления новых знаний. Беседа,	МБОУ «СОШ №10

	образцов ткани по структуре, цвету и назначению.		практическая работа	им. Е.И.Зеленко”
6. Виды ручных швов (10 ч., 5 занятий)				
9.	Схематический показ разновидности ручных швов.	2	Ознакомление с материалом. Тренировочные упражнения с использованием полученных знаний.	МБОУ “СОШ №10 им. Е.И.Зеленко”
10.	Изготовление сувениров. Композиция сувенира.	2	Комбинированное занятие. Практическая работа	МБОУ “СОШ №10 им. Е.И.Зеленко”
11.	Сочетание тканей с учётом рисунка, цвета, фактуры.	2	Комбинированное занятие. Практическая работа	МБОУ “СОШ №10 им. Е.И.Зеленко”
12.	Смёточные, косые, подшивочные и сточные швы.	2	Комбинированное занятие. Практическая работа	МБОУ “СОШ №10 им. Е.И.Зеленко”
13.	Повторение по теме.	2	Учебное занятие обобщения и систематизации приобретённых знаний по разделу. Самостоятельная работа	МБОУ “СОШ №10 им. Е.И.Зеленко”
7. Нательное бельё для кукол (4 ч., 2 занятия)				
14.	Лекала и их применения. Расчёт ткани на изделие. Трусики, рубашка с круглым вырезом. Последовательность и приёмы обработки нательного белья для куклы.	2	Изучение и первичное закрепления новых знаний. Беседа, практическая работа	МБОУ “СОШ №10 им. Е.И.Зеленко”
15.	Раскрой трусов на резинке и рубашки. Соединение смёточными стежками боковых срезов, обработка верха и низа кружевом. Чистка и утюжка изделия.	2	Учебное занятие обобщения и систематизации приобретённых знаний по разделу. Практическая работа	МБОУ “СОШ №10 им. Е.И.Зеленко”
8. Юбка для куклы (6 ч., 3 занятия)				
16.	Разновидности юбок. Правила раскроя по готовым лекалам. Последовательность изготовления. Выбор ткани, раскрой изделия.	2	Изучение и первичное закрепления новых знаний. Беседа, практическая работа	МБОУ “СОШ №10 им. Е.И.Зеленко”
17.	Смётывание боковых срезов. Обработка пояса и низа юбки.	2	Комбинированное занятие. Практическая работа	МБОУ “СОШ №10 им. Е.И.Зеленко”
18.	Чистка и утюжка, пришивание фурнитуры.	2	Учебное занятие обобщения и систематизации приобретённых знаний по разделу. Практическая работа.	МБОУ “СОШ №10 им. Е.И.Зеленко”

9. Блузка для куклы (10 ч., 5 занятий)				
19.	Выбор фасона. Правила раскроя. Порядок пошива.	2	Изучение и первичное закрепления новых знаний. Беседа, практическая работа	МБОУ “СОШ №10 им. Е.И.Зеленко”
20.	Раскрой блузки. Смётывание боковых и плечевых срезов. Обработка горловины и застёжки.	2	Комбинированное занятие. Практическая работа	МБОУ “СОШ №10 им. Е.И.Зеленко”
21.	Обработка горловины и застёжки. Изготовление воротников и планок.	2	Комбинированное занятие. Практическая работа	МБОУ “СОШ №10 им. Е.И.Зеленко”
22.	Сборка рукавов и манжетов, вмётывание их в пройму.	2	Комбинированное занятие. Практическая работа	МБОУ “СОШ №10 им. Е.И.Зеленко”
23.	Обработка низа блузки. Чистка и утюжка изделия.	2	Учебное занятие обобщения и систематизации приобретённых знаний по разделу. Практическая работа.	МБОУ “СОШ №10 им. Е.И.Зеленко”
10. Платье для куклы (16 ч., 8 занятий)				
24.	Разнообразие моделей. Начальный принцип моделирования по готовым лекалам. Правила раскроя. Последовательность изготовления.	2	Изучение и первичное закрепления новых знаний. Беседа, практическая работа	МБОУ “СОШ №10 им. Е.И.Зеленко”
25.	Зарисовка платья, подбор ткани. Раскладка лекал, раскрой.	2	Комбинированное занятие. Практическая работа	МБОУ “СОШ №10 им. Е.И.Зеленко”
26.	Смётывание платья, примерка.	2	Комбинированное занятие. Практическая работа	МБОУ “СОШ №10 им. Е.И.Зеленко”
27.	Соединение боковых и плечевых срезов сточными стежками. Утюжка швов.	2	Комбинированное занятие. Практическая работа	МБОУ “СОШ №10 им. Е.И.Зеленко”
28.	Обработка лифа горловины (воротником, бейкой, обтачкой).	2	Комбинированное занятие. Практическая работа	МБОУ “СОШ №10 им. Е.И.Зеленко”
29.	Заготовка рукавов, обтачек, бейки. Обработка проймы лифа.	2	Комбинированное занятие. Практическая работа	МБОУ “СОШ №10 им. Е.И.Зеленко”
30.	Обработка низа платья и застёжки.	2	Комбинированное занятие. Практическая работа	МБОУ “СОШ №10 им. Е.И.Зеленко”
31.	Чистка и утюжка изделия.	2	Учебное занятие обобщения и систематизации приобретённых знаний по разделу. Практическая работа.	МБОУ “СОШ №10 им. Е.И.Зеленко”
11. Летний халат для куклы (10 ч., 5 занятий)				

32.	Правила снятия мерок. Определение размера. Работа с готовыми лекалами. Выбор ткани, раскрой изделия.	2	Изучение и первичное закрепления новых знаний. Беседа, практическая работа	МБОУ “СОШ №10 им. Е.И.Зеленко”
33.	Прокладывание силков, смётывание, обработка срезов. Примерка. Изменения после примерки.	2	Комбинированное занятие. Практическая работа	МБОУ “СОШ №10 им. Е.И.Зеленко”
34.	Стачивание выточек боковых и плечевых швов.	2	Комбинированное занятие. Практическая работа	МБОУ “СОШ №10 им. Е.И.Зеленко”
35.	Обработка борта, заготовка обтачек, обработка проймы и горловины обтачками. Размеловка петель и обработка их на машине.	2	Комбинированное занятие. Практическая работа	МБОУ “СОШ №10 им. Е.И.Зеленко”
36.	Обработка накладных карманов и их притачивание. Обработка низа изделия, чистка, утюжка.	2	Учебное занятие обобщения и систематизации приобретённых знаний по разделу. Самостоятельная работа	МБОУ “СОШ №10 им. Е.И.Зеленко”
12. Костюм для куклы (18 ч., 9 занятий)				
37.	Разновидности моделей фасонов, технологическая последовательность обработки изделия.	2	Изучение и первичное закрепления новых знаний. Беседа, практическая работа	МБОУ “СОШ №10 им. Е.И.Зеленко”
38.	Составление эскиза костюма, моделирование основы по лекалам.	2	Комбинированное занятие. Практическая работа	МБОУ “СОШ №10 им. Е.И.Зеленко”
39.	Раскрой, смётывание, примерка.	2	Комбинированное занятие. Практическая работа	МБОУ “СОШ №10 им. Е.И.Зеленко”
40.	Последовательность обработки по операциям.	2	Комбинированное занятие. Практическая работа	МБОУ “СОШ №10 им. Е.И.Зеленко”
41.	Последовательность обработки по операциям.	2	Комбинированное занятие. Практическая работа	МБОУ “СОШ №10 им. Е.И.Зеленко”
42.	Последовательность обработки по операциям.	2	Комбинированное занятие. Практическая работа	МБОУ “СОШ №10 им. Е.И.Зеленко”
43.	Последовательность обработки по операциям.	2	Комбинированное занятие. Практическая работа	МБОУ “СОШ №10 им. Е.И.Зеленко”
44.	Последовательность обработки по операциям.	2	Комбинированное занятие. Практическая работа	МБОУ “СОШ №10 им. Е.И.Зеленко”
45.	Отделка костюма, чистка, утюжка.	2	Учебное занятие обобщения и систематизации приобретённых знаний по разделу. Самостоятельная работа.	МБОУ “СОШ №10 им. Е.И.Зеленко”

13. Вечернее платье для куклы (20 ч., 10 занятий)				
46.	Правила техники безопасности. Выбор фасона и цветовой гаммы. Подбор ткани к выбранной модели. Расчёт ткани на изделие.	2	Изучение и первичное закрепления новых знаний. Беседа, практическая работа	МБОУ "СОШ №10 им. Е.И.Зеленко"
47.	Моделирование платья по основе. Раскладка лекал на ткань, раскрой.	2	Комбинированное занятие. Практическая работа	МБОУ "СОШ №10 им. Е.И.Зеленко"
48.	Смётывание основы, примерка.	2	Комбинированное занятие. Практическая работа	МБОУ "СОШ №10 им. Е.И.Зеленко"
49.	Обработка срезов лифа и юбки сточными стежками. Разутюжка швов.	2	Комбинированное занятие. Практическая работа	МБОУ "СОШ №10 им. Е.И.Зеленко"
50.	Обработка платья кружевом, тесьмой или воротником.	2	Комбинированное занятие. Практическая работа	МБОУ "СОШ №10 им. Е.И.Зеленко"
51.	Обработка верха и низа юбки (воланом, оборкой...).	2	Комбинированное занятие. Практическая работа	МБОУ "СОШ №10 им. Е.И.Зеленко"
52.	Отделка низа юбки (тесьмой, оборкой, кружевом...).	2	Комбинированное занятие. Практическая работа	МБОУ "СОШ №10 им. Е.И.Зеленко"
53.	Соединение лифа с юбкой сточными стежками. Обработка проймы изделия.	2	Комбинированное занятие. Практическая работа	МБОУ "СОШ №10 им. Е.И.Зеленко"
54.	Чистка, утюжка. Обработка изделия фурнитурой.	2	Комбинированное занятие. Практическая работа	МБОУ "СОШ №10 им. Е.И.Зеленко"
55.	Повторение по теме.	2	Учебное занятие обобщения и систематизации приобретённых знаний по разделу. Игра "Твой дом моделей"	МБОУ "СОШ №10 им. Е.И.Зеленко"
14. Кукольные украшения, дизайн причёски, изготовление аксессуаров (6 ч., 3 занятия)				
56.	Эстетика в подборе причёски, макияжа и украшений к разнообразным моделям одежды.	2	Изучение и первичное закрепления новых знаний. Беседа, практическая работа	МБОУ "СОШ №10 им. Е.И.Зеленко"
57.	Кукольные украшения, дизайн причёски, изготовление аксессуаров.	2	Комбинированное занятие. Практическая работа	МБОУ "СОШ №10 им. Е.И.Зеленко"
58.	Кукольные украшения, дизайн причёски, изготовление аксессуаров.	2	Учебное занятие обобщения и систематизации приобретённых знаний по разделу. Практическая работа.	МБОУ "СОШ №10 им. Е.И.Зеленко"
15. Интерьер кукольной квартиры (4 ч., 2 занятия)				

59.	Понятия "дизайн интерьера".	2	Изучение и первичное закрепления новых знаний. Беседа, практическая работа	МБОУ "СОШ №10 им. Е.И.Зеленко"
60.	Изготовление кукольной гостиной из бумаги, картона, ткани...	2	Учебное занятие обобщения и систематизации приобретённых знаний по разделу. Практическая работа.	МБОУ "СОШ №10 им. Е.И.Зеленко"
16. Швейная машина (4 ч., 2 занятия)				
61.	Основные рабочие органы и вспомогательные механизмы швейной машины. Наматывание нитки на шпульку, заправка машины. Правила начала и окончания работы. Правила техники безопасности.	2	Изучение и первичное закрепления новых знаний. Беседа, практическая работа	МБОУ "СОШ №10 им. Е.И.Зеленко"
62.	Выполнение простейших машинных швов.	2	Учебное занятие обобщения и систематизации приобретённых знаний по разделу. Практическое занятие.	МБОУ "СОШ №10 им. Е.И.Зеленко"
17. Этикет (6 ч., 3 занятия)				
63.	Игровое занятие "Волшебные слова"	2	Изучение и первичное закрепления новых знаний. Игра	МБОУ "СОШ №10 им. Е.И.Зеленко"
64.	Игровое занятие "У меня зазвонил телефон"	2	Комбинированное занятие. Игра	МБОУ "СОШ №10 им. Е.И.Зеленко"
65.	Игровое занятие "Вежливо-невежливо"	2	Учебное занятие обобщения и систематизации приобретённых знаний по разделу. Игра	МБОУ "СОШ №10 им. Е.И.Зеленко"
18. Повторение (12 ч., 6 занятий)				
66.	Повторение по пройденным темам.	2	Комплексное применение знаний и способов деятельности. Практическая работа	МБОУ "СОШ №10 им. Е.И.Зеленко"
67.	Повторение по пройденным темам.	2	Комплексное применение знаний и способов деятельности. Практическая работа	МБОУ "СОШ №10 им. Е.И.Зеленко"
68.	Повторение по пройденным темам.	2	Комплексное применение знаний и способов деятельности. Практическая работа	МБОУ "СОШ №10 им. Е.И.Зеленко"
69.	Повторение по пройденным темам.	2	Комплексное применение знаний и способов деятельности. Практическая работа	МБОУ "СОШ №10 им. Е.И.Зеленко"
70.	Повторение по пройденным темам.	2	Комплексное применение знаний и способов деятельности. Практическая работа	МБОУ "СОШ №10 им. Е.И.Зеленко"
71.	Повторение по пройденным темам.	2	Комплексное применение знаний и способов деятельности. Практическая работа	МБОУ "СОШ №10 им. Е.И.Зеленко"
19. Итоговое занятие (2 ч., 1 занятие)				

72.	Подведение итогов за год.	2	Учебное занятие по проверке, оценке, коррекции знаний и способов деятельности. Игра “Ателье куклы”	МБОУ “СОШ №10 им. Е.И.Зеленко”
-----	---------------------------	---	--	--------------------------------

Календарно-тематическое планирование
реализации дополнительной общеразвивающей программы
«Дизайн одежды для кукол»
2 год обучения

Таблица 22

№ п/п	Тема занятия	Кол-во часов	Тип и форма(ы) занятия	Место проведения
1. Вводное занятие (2 ч., 1 занятие)				
1.	Вводное занятие. Правила техники безопасности. Учащиеся знакомятся с содержанием предстоящей работы объединения.	2	Изучение и первичное закрепления новых знаний. Беседа, практическая работа	МБОУ “СОШ №10 им. Е.И.Зеленко”
2. Путешествие в страну “история” (2 ч., 1 занятие)				
2.	История появления игрушки «кукла». Клеопатра – первый коллекционер кукол. От тряпичных кукол, до фарфоровых. Современные куклы.	2	Изучение и первичное закрепления новых знаний. Беседа, практическая работа	МБОУ “СОШ №10 им. Е.И.Зеленко”
3. Цветовой калейдоскоп (2 ч., 1 занятие)				
3.	Поговорим о цвете. Тона и полутона.	2	Изучение и первичное закрепления новых знаний. Игра «Одень куклу».	МБОУ “СОШ №10 им. Е.И.Зеленко”
4. Общие сведения о тканях (4 ч., 2 занятия)				
4.	“Из бабушкиного сундука”.	2	Изучение и первичное закрепления новых знаний. Беседа, практическая работа	МБОУ “СОШ №10 им. Е.И.Зеленко”
5.	В гостях у королевы Иголки и короля Напёрстка.	2	Учебное занятие обобщения и систематизации приобретённых знаний по разделу	МБОУ “СОШ №10 им. Е.И.Зеленко”
5. Разновидности швов для вышивания (4 ч., 2 занятия)				
6.	Историческая справка	2	Изучение и первичное закрепления новых знаний. Беседа, практическая работа	МБОУ “СОШ №10 им. Е.И.Зеленко”
7.	Дизайн игольниц. Изготовление игольницы ручными швами.	2	Учебное занятие обобщения и систематизации приобретённых знаний по разделу. Практическая работа	МБОУ “СОШ №10 им. Е.И.Зеленко”

6. Профессия закройщик (2 ч., 1 занятие)				
8.	Кто такой “закройщик”, сфера деятельности, оборудование и приспособления необходимые в работе.	2	Изучение и первичное закрепления новых знаний. Беседа, практическая работа	МБОУ “СОШ №10 им. Е.И.Зеленко”
9.	Повторение по теме.	2	Учебное занятие обобщения и систематизации приобретённых знаний по разделу. Практическая работа	МБОУ “СОШ №10 им. Е.И.Зеленко”
7. Тряпичная кукла своими руками (4 ч., 2 занятия)				
10.	Тряпичная кукла своими руками. Применение готовых лекал на ткани. Припуски на швы.	2	Изучение и первичное закрепления новых знаний. Беседа, практическая работа	МБОУ “СОШ №10 им. Е.И.Зеленко”
11.	Тряпичная кукла своими руками.	2	Учебное занятие обобщения и систематизации приобретённых знаний по разделу. Практическая работа	МБОУ “СОШ №10 им. Е.И.Зеленко”
8. Сарафан для куклы (14 ч., 7 занятий)				
12.	Сарафан для куклы. Разновидности фасонов сарафанов. Правила раскроя по готовым лекалам. Последовательность изготовления.	2	Изучение и первичное закрепления новых знаний. Беседа, практическая работа	МБОУ “СОШ №10 им. Е.И.Зеленко”
13.	Раскрой, смётывание боковых срезов.	2	Комбинированное занятие. Практическая работа	МБОУ “СОШ №10 им. Е.И.Зеленко”
14.	Соединение смёточными стежками.	2	Комбинированное занятие. Практическая работа	МБОУ “СОШ №10 им. Е.И.Зеленко”
15.	Обработка лифа и низа изделия.	2	Комбинированное занятие. Практическая работа	МБОУ “СОШ №10 им. Е.И.Зеленко”
16.	Отделочная обработка изделия.	2	Комбинированное занятие. Практическая работа	МБОУ “СОШ №10 им. Е.И.Зеленко”
17.	Отделочная обработка изделия.	2	Комбинированное занятие. Практическая работа	МБОУ “СОШ №10 им. Е.И.Зеленко”
18.	Чистка, утюжка изделия.	2	Учебное занятие обобщения и систематизации приобретённых знаний по разделу. Практическая работа	МБОУ “СОШ №10 им. Е.И.Зеленко”
9. Домашняя одежда для куклы (14 ч., 7 занятий)				
19.	Подборка модели домашней одежды. Выбор ткани.	2	Изучение и первичное закрепления новых знаний. Беседа, практическая работа	МБОУ “СОШ №10 им. Е.И.Зеленко”
20.	Раскрой, смётывание деталей, обработка	2	Комбинированное занятие. Практическая работа	МБОУ “СОШ №10 им. Е.И.Зеленко”

	швов первая примерка.			им. Е.И.Зеленко”
21.	Корректировка модели после первой примерки.	2	Комбинированное занятие. Практическая работа	МБОУ “СОШ №10 им. Е.И.Зеленко”
22.	Соединение изделия машинными швами.	2	Комбинированное занятие. Практическая работа	МБОУ “СОШ №10 им. Е.И.Зеленко”
23.	Обработка проймы изделия.	2	Комбинированное занятие. Практическая работа	МБОУ “СОШ №10 им. Е.И.Зеленко”
24.	Обработка горловины и застежки.	2	Комбинированное занятие. Практическая работа	МБОУ “СОШ №10 им. Е.И.Зеленко”
25.	Обработка низа. ВТО изделия.	2	Учебное занятие обобщения и систематизации приобретённых знаний по разделу. Практическая работа	МБОУ “СОШ №10 им. Е.И.Зеленко”
10. Вечернее платье для куклы (20 ч., 10 занятий)				
26.	Вечернее платье Разнообразие моделей платья. Начальные принципы моделирования по лекалам основы.	2	Изучение и первичное закрепления новых знаний. Беседа, практическая работа	МБОУ “СОШ №10 им. Е.И.Зеленко”
27.	Вечернее платье. Правила раскроя. Последовательность изготовления.	2	Комбинированное занятие. Практическая работа	МБОУ “СОШ №10 им. Е.И.Зеленко”
28.	Соединение боковых и плечевых срезов стачными стежками. Утюжка швов.	2	Комбинированное занятие. Практическая работа	МБОУ “СОШ №10 им. Е.И.Зеленко”
29.	Обработка верха и низа изделия.	2	Комбинированное занятие. Практическая работа	МБОУ “СОШ №10 им. Е.И.Зеленко”
30.	Заготовка воротника (волана, рюшей, оборок), соединение всех деталей воедино.	2	Комбинированное занятие. Практическая работа	МБОУ “СОШ №10 им. Е.И.Зеленко”
31.	Заготовка воротника (волана, рюшей, оборок), соединение всех деталей воедино.	2	Комбинированное занятие. Практическая работа	МБОУ “СОШ №10 им. Е.И.Зеленко”
32.	Заготовка рукавов, смётывание и втачивание рукавов в пройму.	2	Комбинированное занятие. Практическая работа	МБОУ “СОШ №10 им. Е.И.Зеленко”
33.	Заготовка рукавов, смётывание и втачивание рукавов в пройму	2	Комбинированное занятие. Практическая работа	МБОУ “СОШ №10 им. Е.И.Зеленко”

34.	Обработка низа и застёжки. Чистка, утюжка изделия.	2	Комбинированное занятие. Практическая работа	МБОУ “СОШ №10 им. Е.И.Зеленко”
35.	Повторение по теме “Вечернее платье”.	2	Учебное занятие по проверке, оценке, коррекции знаний и способов деятельности. Практическая работа	МБОУ “СОШ №10 им. Е.И.Зеленко”
11. Комбинезон на куклу (18 ч., 9 занятий)				
36.	Правила снятия мерок. Определение размера. Работа с готовыми лекалами основы. Выбор ткани, расчёт ткани.	2	Изучение и первичное закрепления новых знаний. Беседа, практическая работа	МБОУ “СОШ №10 им. Е.И.Зеленко”
37.	Раскрой. Прокладывание силков, смётывание, обработка срезов.	2	Комбинированное занятие. Практическая работа	МБОУ “СОШ №10 им. Е.И.Зеленко”
38.	Примерка, изменения после примерки.	2	Комбинированное занятие. Практическая работа	МБОУ “СОШ №10 им. Е.И.Зеленко”
39.	Стачивание вытачек, боковых и плечевых швов.	2	Комбинированное занятие. Практическая работа	МБОУ “СОШ №10 им. Е.И.Зеленко”
40.	Обработка борта. Заготовка обтачек.	2	Комбинированное занятие. Практическая работа	МБОУ “СОШ №10 им. Е.И.Зеленко”
41.	Обработка проймы и горловины обтачками. Размеловка и изготовление петель.	2	Комбинированное занятие. Практическая работа	МБОУ “СОШ №10 им. Е.И.Зеленко”
42.	Обработка накладных карманов, их притачивание.	2	Комбинированное занятие. Практическая работа	МБОУ “СОШ №10 им. Е.И.Зеленко”
43.	Обработка низа изделия. Чистка, утюжка.	2	Комбинированное занятие. Практическая работа	МБОУ “СОШ №10 им. Е.И.Зеленко”
44.	Повторение по теме “Комбинезон на куклу”	2	Учебное занятие обобщения и систематизации приобретённых знаний по разделу. Практическая работа	МБОУ “СОШ №10 им. Е.И.Зеленко”
12. Пальто на куклу (20 ч., 10 занятий)				
45.	Разновидности моделей фасонов. Технологическая последовательность обработки изделия.	2	Изучение и первичное закрепления новых знаний. Беседа, практическая работа	МБОУ “СОШ №10 им. Е.И.Зеленко”
46.	Составление эскиза пальто.	2	Комбинированное занятие. Практическая работа	МБОУ “СОШ №10 им. Е.И.Зеленко”
47.	Моделирование по лекалам основы. Раскрой.	2	Комбинированное занятие. Практическая работа	МБОУ “СОШ №10 им. Е.И.Зеленко”

48.	Моделирование по лекалам основы. Раскрой.	2	Комбинированное занятие. Практическая работа	МБОУ “СОШ №10 им. Е.И.Зеленко”
49.	Смётывание, примерка.	2	Комбинированное занятие. Практическая работа	МБОУ “СОШ №10 им. Е.И.Зеленко”
50.	Изменения после примерки.	2	Комбинированное занятие. Практическая работа	МБОУ “СОШ №10 им. Е.И.Зеленко”
51.	Последовательность обработки по операциям.	2	Комбинированное занятие. Практическая работа	МБОУ “СОШ №10 им. Е.И.Зеленко”
52.	Последовательность обработки по операциям.	2	Комбинированное занятие. Практическая работа	МБОУ “СОШ №10 им. Е.И.Зеленко”
53.	Отделка, чистка, утюжка изделия.	2	Комбинированное занятие. Практическая работа	МБОУ “СОШ №10 им. Е.И.Зеленко”
54.	Повторение по теме “Пальто на куклу”.	2	Учебное занятие обобщения и систематизации приобретённых знаний по разделу. Практическая работа	МБОУ “СОШ №10 им. Е.И.Зеленко”
13. Демисезонная куртка на куклу (18 ч., 9 занятий)				
55.	Выбор фасона и цветовой гаммы. Подбор ткани к выбранной модели. Правила техники безопасности. Правила снятия мерок. Расчёт ткани на изделие.	2	Изучение и первичное закрепления новых знаний. Беседа, практическая работа	МБОУ “СОШ №10 им. Е.И.Зеленко”
56.	Моделирование куртки по основе. Раскладка лекал на ткань. Раскрой.	2	Комбинированное занятие. Практическая работа	МБОУ “СОШ №10 им. Е.И.Зеленко”
57.	Смётывание основы, примерка, изменения после примерки.	2	Комбинированное занятие. Практическая работа	МБОУ “СОШ №10 им. Е.И.Зеленко”
58.	Обработка срезов стачными стежками и разутюжка швов.	2	Комбинированное занятие. Практическая работа	МБОУ “СОШ №10 им. Е.И.Зеленко”
59.	Раскрой и сборка подкладки.	2	Комбинированное занятие. Практическая работа	МБОУ “СОШ №10 им. Е.И.Зеленко”
60.	Заготовка воротника и рукавов.	2	Комбинированное занятие. Практическая работа	МБОУ “СОШ №10 им. Е.И.Зеленко”
61.	Соединение основы изделия с воротником рукавами и подкладкой.	2	Комбинированное занятие. Практическая работа	МБОУ “СОШ №10 им. Е.И.Зеленко”
62.	Обработка куртки молнией. Чистка, утюжка изделия.	2	Комбинированное занятие. Практическая работа	МБОУ “СОШ №10 им. Е.И.Зеленко”
63.	Повторение по теме “Демисезонная	2	Учебное занятие обобщения и систематизации приобретённых	МБОУ “СОШ №10

	куртка на куклу”.		знаний по разделу. Практическая работа	им. Е.И.Зеленко”
14. Аксессуары к одежде (6 ч., 3 занятия)				
64.	Украшения к разнообразным моделям одежды. Очки, сумки, ремни, платки, шарфы, головные уборы, перчатки, серьги, подвески, кольца, браслеты, галстуки, заколки, резинки, колготки.	2	Изучение и первичное закрепления новых знаний. Беседа, практическая работа	МБОУ “СОШ №10 им. Е.И.Зеленко”
65.	Изготовление аксессуаров на куклу и на себя из различных материалов в разных техниках.	2	Комбинированное занятие. Практическая работа	МБОУ “СОШ №10 им. Е.И.Зеленко”
66.	Изготовление аксессуаров на куклу и на себя из различных материалов в разных техниках.	2	Учебное занятие обобщения и систематизации приобретённых знаний по разделу. Практическая работа	МБОУ “СОШ №10 им. Е.И.Зеленко”
15. Кукольный домик (10 ч., 5 занятий)				
67.	Понятие: “дизайн интерьера”. Правила техники безопасности.	2	Изучение и первичное закрепления новых знаний. Беседа, практическая работа	МБОУ “СОШ №10 им. Е.И.Зеленко”
68.	Изготовление из бумаги кукольного домика.	2	Комбинированное занятие. Практическая работа	МБОУ “СОШ №10 им. Е.И.Зеленко”
69.	Изготовление из картона кукольного домика.	2	Комбинированное занятие. Практическая работа	МБОУ “СОШ №10 им. Е.И.Зеленко”
70.	Изготовление из ткани и т.д. кукольного домика.	2	Комбинированное занятие. Практическая работа	МБОУ “СОШ №10 им. Е.И.Зеленко”
71.	Повторение по пройденным темам	2	Учебное занятие обобщения и систематизации приобретённых знаний по разделу. Практическая работа	МБОУ “СОШ №10 им. Е.И.Зеленко”
16. Итоговое занятие (2 ч., 1 занятие)				
72.	Подведение итогов за год.	2	Учебное занятие по проверке, оценке, коррекции знаний и способов деятельности. Игровая программа “Ателье куклы”	МБОУ “СОШ №10 им. Е.И.Зеленко”

Календарно-тематическое планирование
реализации дополнительной общеразвивающей программы
«Дизайн одежды для кукол»
3 год обучения

Таблица 23

№ п/п	Тема занятия	Кол-во часов	Тип и форма(ы) занятия	Место проведения
1. Вводное занятие (2 ч., 1 занятие)				
1.	Вводное занятие. Правила техники безопасности. Учащиеся знакомятся с содержанием предстоящей работы объединения.	2	Изучение и первичное закрепления новых знаний. Беседа, практическая работа	МБОУ “СОШ №10 им. Е.И.Зеленко”
2. Язык моды (2 ч., 1 занятие)				
2.	Основные понятия. Стиль, силуэт, композиция, цвет	2	Изучение и первичное закрепления новых знаний. Беседа, практическая работа	МБОУ “СОШ №10 им. Е.И.Зеленко”
3. Композиция (4 ч., 2 занятия)				
3.	Общие сведения о композиции как средстве достижения художественной выразительности куклы.	2	Изучение и первичное закрепления новых знаний. Беседа, практическая работа	МБОУ “СОШ №10 им. Е.И.Зеленко”
4.	Общие сведения о композиции как средстве достижения художественной выразительности куклы.	2	Учебное занятие обобщения и систематизации приобретённых знаний по разделу. Игра “Одень куклу”	МБОУ “СОШ №10 им. Е.И.Зеленко”
4. Изготовление сувениров (4 ч., 2 занятия)				
5.	Изготовление сувениров ко Дню пожилого человека.	2	Изучение и первичное закрепления новых знаний. Беседа, практическая работа	МБОУ “СОШ №10 им. Е.И.Зеленко”
6.	Изготовление сувениров ко Дню учителя.	2	Учебное занятие обобщения и систематизации приобретённых знаний по разделу. Практическая работа	МБОУ “СОШ №10 им. Е.И.Зеленко”
5. Кукольная одежда (6 ч., 3 занятия)				
7.	Кукольная одежда из ненужных вещей. Из истории одежды.	2	Изучение и первичное закрепления новых знаний. Беседа, практическая работа	МБОУ “СОШ №10 им. Е.И.Зеленко”
8.	Вторая жизнь вещей.	2	Комбинированное занятие. Практическая работа	МБОУ “СОШ №10 им. Е.И.Зеленко”
9.	Повторение пройденного материала по пройденному материалу.	2	Учебное занятие обобщения и систематизации приобретённых знаний по разделу. Практическая работа	МБОУ “СОШ №10 им. Е.И.Зеленко”
6. Костюмы народов мира (12 ч., 6 занятий)				
10.	История и самобытность национальных костюмов.	2	Изучение и первичное закрепления новых знаний. Беседа, практическая работа	МБОУ “СОШ №10 им. Е.И.Зеленко”
11.	История и самобытность национальных костюмов.	2	Комбинированное занятие. Практическая работа	МБОУ “СОШ №10 им. Е.И.Зеленко”

12.	История и самобытность национальных костюмов.	2	Комбинированное занятие. Практическая работа	МБОУ “СОШ №10 им. Е.И.Зеленко”
13.	История и самобытность национальных костюмов.	2	Комбинированное занятие. Практическая работа	МБОУ “СОШ №10 им. Е.И.Зеленко”
14.	Повторение пройденного материала по теме “Костюмы народов мира”.	2	Комбинированное занятие. Практическая работа	МБОУ “СОШ №10 им. Е.И.Зеленко”
15.	Изготовление сувениров.	2	Учебное занятие обобщения и систематизации приобретённых знаний по разделу. Экскурсия в краеведческий музей.	МБОУ “СОШ №10 им. Е.И.Зеленко”
7. Верхняя одежда из кожи для кукол (18 ч., 9 занятий)				
16.	Верхняя одежда из кожи. Историческая справка.	2	Изучение и первичное закрепления новых знаний. Беседа, практическая работа	МБОУ “СОШ №10 им. Е.И.Зеленко”
17.	Технологическая последовательность обработки изделия. Правила техники безопасности.	2	Комбинированное занятие. Практическая работа	МБОУ “СОШ №10 им. Е.И.Зеленко”
18.	Правила снятия мерок. Расчёт кожи на изделие.	2	Комбинированное занятие. Практическая работа	МБОУ “СОШ №10 им. Е.И.Зеленко”
19.	Моделирование по лекалам основы. Раскрой.	2	Комбинированное занятие. Практическая работа	МБОУ “СОШ №10 им. Е.И.Зеленко”
20.	Сборка изделия, примерка.	2	Комбинированное занятие. Практическая работа	МБОУ “СОШ №10 им. Е.И.Зеленко”
21.	Пошив одежды из кожи.	2	Комбинированное занятие. Практическая работа	МБОУ “СОШ №10 им. Е.И.Зеленко”
22.	Отделка, чистка, утюжка изделия.	2	Комбинированное занятие. Практическая работа	МБОУ “СОШ №10 им. Е.И.Зеленко”
23.	Изготовление сувениров ко Дню матери.	2	Комбинированное занятие. Практическая работа	МБОУ “СОШ №10 им. Е.И.Зеленко”
24.	Повторение пройденного материала по теме “Верхняя одежда из кожи”.	2	Учебное занятие обобщения и систематизации приобретённых знаний по разделу. Кукольное дефиле “Осенняя гармония”	МБОУ “СОШ №10 им. Е.И.Зеленко”
8. Верхняя одежда из меха для кукол (22 ч., 11 занятий)				
25.	Верхняя одежда из меха. Историческая справка.	2	Изучение и первичное закрепления новых знаний. Беседа, практическая работа	МБОУ “СОШ №10 им. Е.И.Зеленко”
26.	Технологическая последовательность обработки изделия. Правила техники безопасности.	2	Комбинированное занятие. Практическая работа	МБОУ “СОШ №10 им. Е.И.Зеленко”

27.	Правила снятия мерок. Расчёт кожи на изделие.	2	Комбинированное занятие. Практическая работа	МБОУ “СОШ №10 им. Е.И.Зеленко”
28.	Моделирование по лекалам основы. Раскрой.	2	Комбинированное занятие. Практическая работа	МБОУ “СОШ №10 им. Е.И.Зеленко”
29.	Сборка изделия, примерка.	2	Комбинированное занятие. Практическая работа	МБОУ “СОШ №10 им. Е.И.Зеленко”
30.	Пошив одежды из меха.	2	Комбинированное занятие. Практическая работа	МБОУ “СОШ №10 им. Е.И.Зеленко”
31.	Отделка, чистка, утюжка изделия.	2	Комбинированное занятие. Практическая работа	МБОУ “СОШ №10 им. Е.И.Зеленко”
32.	Изготовление сувениров.	2	Комбинированное занятие. Практическая работа	МБОУ “СОШ №10 им. Е.И.Зеленко”
33.	Изготовление сувениров к Новому году.	2	Комбинированное занятие. Практическая работа	МБОУ “СОШ №10 им. Е.И.Зеленко”
34.	Изготовление сувениров.	2	Комбинированное занятие. Практическая работа	МБОУ “СОШ №10 им. Е.И.Зеленко”
35.	Повторение по теме “Верхняя одежда из меха”	2	Учебное занятие по проверке, оценке, коррекции знаний и способов деятельности. Игровое занятие “Меховая карусель”	МБОУ “СОШ №10 им. Е.И.Зеленко”
9. Обувь из кожи и меха для кукол (6 ч., 3 занятия)				
36.	Из истории обуви.	2	Изучение и первичное закрепления новых знаний. Беседа, практическая работа	МБОУ “СОШ №10 им. Е.И.Зеленко”
37.	Изготовление сувениров. Крещение.	2	Изготовление сувениров. Практическая работа.	МБОУ “СОШ №10 им. Е.И.Зеленко”
38.	Пошив обуви.	2	Учебное занятие обобщения и систематизации приобретённых знаний по разделу. Практическая работа	МБОУ “СОШ №10 им. Е.И.Зеленко”
10. Меховые и кожаные аксессуары (6 ч., 3 занятия)				
39.	Разнообразие меховых и кожаных аксессуаров.	2	Изучение и первичное закрепления новых знаний. Беседа, практическая работа	МБОУ “СОШ №10 им. Е.И.Зеленко”
40.	Меховые и кожаные аксессуары.	2	Комбинированное занятие. Практическая работа	МБОУ “СОШ №10 им. Е.И.Зеленко”
41.	Повторение по пройденным темам.	2	Учебное занятие обобщения и систематизации приобретённых знаний по разделу. Практическая работа	МБОУ “СОШ №10 им. Е.И.Зеленко”
11. Творческие проекты (58 ч., 29 занятий)				
42.	Что такое творческий проект. Цели,	2	Изучение и первичное закрепления новых знаний. Беседа,	МБОУ “СОШ №10

	задачи и этапы выполнения проекта.		практическая работа	им. Е.И.Зеленко”
43.	Выбор темы проекта, постановка цели и задач, определение структуры и этапов выполнения творческого проекта.	2	Комплексное применение знаний и способов деятельности. Практическая работа	МБОУ “СОШ №10 им. Е.И.Зеленко”
44.	Изготовление сувениров.	2	Комплексное применение знаний и способов деятельности. Практическая работа	МБОУ “СОШ №10 им. Е.И.Зеленко”
45.	Проектирование.	2	Комплексное применение знаний и способов деятельности. Практическая работа	МБОУ “СОШ №10 им. Е.И.Зеленко”
46.	Изготовление сувениров к 23 Февраля.	2	Комплексное применение знаний и способов деятельности. Практическая работа	МБОУ “СОШ №10 им. Е.И.Зеленко”
47.	Проектирование.	2	Комплексное применение знаний и способов деятельности. Практическая работа	МБОУ “СОШ №10 им. Е.И.Зеленко”
48.	Проектирование.	2	Комплексное применение знаний и способов деятельности. Практическая работа	МБОУ “СОШ №10 им. Е.И.Зеленко”
49.	Проектирование.	2	Комплексное применение знаний и способов деятельности. Практическая работа	МБОУ “СОШ №10 им. Е.И.Зеленко”
50.	Изготовление сувениров к 8 Марта.	2	Комплексное применение знаний и способов деятельности. Практическая работа	МБОУ “СОШ №10 им. Е.И.Зеленко”
51.	Разнообразие моделей платья.	2	Комплексное применение знаний и способов деятельности. Практическая работа	МБОУ “СОШ №10 им. Е.И.Зеленко”
52.	Начальные принципы моделирования по лекалам основы.	2	Комплексное применение знаний и способов деятельности. Практическая работа	МБОУ “СОШ №10 им. Е.И.Зеленко”
53.	Правила раскроя.	2	Комплексное применение знаний и способов деятельности. Практическая работа	МБОУ “СОШ №10 им. Е.И.Зеленко”
54.	Последовательность изготовления.	2	Комплексное применение знаний и способов деятельности. Практическая работа	МБОУ “СОШ №10 им. Е.И.Зеленко”
56.	Создание платья.	2	Комплексное применение знаний и способов деятельности. Практическая работа	МБОУ “СОШ №10 им. Е.И.Зеленко”
57.	Создание платья.	2	Комплексное применение знаний и способов деятельности. Практическая работа	МБОУ “СОШ №10 им. Е.И.Зеленко”
58.	Создание платья.	2	Комплексное применение знаний и способов деятельности. Практическая работа	МБОУ “СОШ №10 им. Е.И.Зеленко”
59.	Создание платья.	2	Комплексное применение знаний и способов деятельности. Практическая работа	МБОУ “СОШ №10 им. Е.И.Зеленко”

60.	Создание платья.	2	Комплексное применение знаний и способов деятельности. Практическая работа	МБОУ “СОШ №10 им. Е.И.Зеленко”
61.	Создание платья.	2	Комплексное применение знаний и способов деятельности. Практическая работа	МБОУ “СОШ №10 им. Е.И.Зеленко”
62.	Создание платья.	2	Комплексное применение знаний и способов деятельности. Практическая работа	МБОУ “СОШ №10 им. Е.И.Зеленко”
63.	Создание платья.	2	Комплексное применение знаний и способов деятельности. Практическая работа	МБОУ “СОШ №10 им. Е.И.Зеленко”
64.	Создание платья.	2	Комплексное применение знаний и способов деятельности. Практическая работа	МБОУ “СОШ №10 им. Е.И.Зеленко”
65.	Создание платья.	2	Комплексное применение знаний и способов деятельности. Практическая работа	МБОУ “СОШ №10 им. Е.И.Зеленко”
66.	Создание платья.	2	Комплексное применение знаний и способов деятельности. Практическая работа	МБОУ “СОШ №10 им. Е.И.Зеленко”
67.	Создание платья.	2	Комплексное применение знаний и способов деятельности. Практическая работа	МБОУ “СОШ №10 им. Е.И.Зеленко”
68.	Проектирование.	2	Комплексное применение знаний и способов деятельности. Практическая работа	МБОУ “СОШ №10 им. Е.И.Зеленко”
69.	Проектирование.	2	Комплексное применение знаний и способов деятельности. Практическая работа	МБОУ “СОШ №10 им. Е.И.Зеленко”
70.	Проектирование.	2	Комплексное применение знаний и способов деятельности. Практическая работа	МБОУ “СОШ №10 им. Е.И.Зеленко”
71.	Выставка работ.	2	Учебное занятие обобщения и систематизации приобретённых знаний по разделу. Самостоятельная работа	МБОУ “СОШ №10 им. Е.И.Зеленко”
12. Итоговое занятие (2 ч., 1 занятие)				
72.	Подведение итогов за год.	2	Учебное занятие по проверке, оценке, коррекции знаний и способов деятельности. Игровое занятие “Я дизайнер-модельер!”	МБОУ “СОШ №10 им. Е.И.Зеленко”

**Оценочные материалы
Диагностика предметных результатов
1 год обучения**

Входная диагностика — выполнение задания на выявление исходных практических навыков.

Критерии оценки работы

Таблица 24

Критерии	Низкий уровень	Средний уровень	Высокий уровень
Практические навыки	Ребёнок не имеет навыков работы с ножницами, иглами, сантиметровой лентой, линейкой, портновским мелом, нитками; неправильно располагает инструменты и приспособления на столе	Ребёнок умеет работать с ножницами, иглами, сантиметровой лентой, линейкой, портновским мелом, нитками, но не обладает навыками снятия мерок с кукольного манекена	Ребёнок умеет работать с ножницами, иглами, сантиметровой лентой, линейкой, портновским мелом, нитками; правильно располагает инструменты и приспособления на столе; освоил снятие мерок с кукольного манекена
Работа с цветовым кругом и материалами для творчества	Ребёнок не знает свойств цветового круга и не умеет работать с ним; не умеет рационально распределять материалы и трафареты на ткани и бумаге.	Ребёнок знает свойства цветов, умеет работать с цветовым кругом, но плохо сочетает оттенки; обладает навыками рационального распределения материала, однако плохо работает с лекалами	Ребёнок полностью освоил свойства цветового круга, умеет сочетать ткани и бумагу разных цветов, а также рационально использует материал для творчества и правильно применяет лекала

Промежуточная диагностика — создание творческих работ с применением ручных стежков и швов. Применение полученных знаний о сочетании тканей и работе с цветовым кругом, фурнитурой.

Критерии оценки работы

Таблица 25

Критерии	Низкий уровень	Средний уровень	Высокий уровень
Работа с ручными стежками	Ребёнок использует стежки, не соответствующие задаче; стежки неровные, разной длины и ширины; стежки выглядят неряшливо и портят вид итогового изделия	Ребёнок учитывает свойства ткани при выборе стежка, но иногда совершает ошибки; стежки в основном ровные, но иногда присутствуют небольшие отклонения; шов не портит внешний вид изделия	Стежки всегда соответствуют назначению и типу ткани; стежки идеально ровные, одинаковой длины и ширины, прочные, выдерживают высокий уровень нагрузки; швы украшают итоговое изделие и выглядят эстетично
Практические навыки (работа с бумагой, тканью,	Эскизы неразборчивы, пропорции искажены, выкройки не соответствуют задуманному дизайну, допущены грубые ошибки в	Эскизы понятны, пропорции в основном соблюдены, выкройки в основном соответствуют задуманному дизайну, есть небольшие	Эскизы чёткие и выразительные, пропорции соблюдены, выкройки соответствуют

цветом, фурнитурой)	построении. Ткань выбрана неправильно, раскрой выполнен небрежно. Цвета подобраны хаотично и не гармонируют друг с другом, цветовые акценты отсутствуют, изделие выглядит безвкусно. Фурнитура выбрана неудачно, прикреплена небрежно, часто отрывается, портит внешний вид изделия	ошибки в построении. Ткань в основном подходит для дизайна, раскрой выполнен аккуратно, но есть небольшие ошибки, швы в основном ровные. Цвета в основном гармонируют друг с другом, но цветовые акценты выражены слабо. Фурнитура в основном подходит к дизайну, прикреплена достаточно надёжно, но могут быть недочёты	задуманному дизайну. Ткань подходит для дизайна, раскрой выполнен правильно, швы ровные и прочные. Цвета гармонично подобраны, цветовые акценты расставлены грамотно. Фурнитура выбрана и прикреплена правильно, дополняет и украшает изделие
----------------------------	---	--	---

Итоговая диагностика — практическое задание – создание коллекции кукольной одежды на заданную тему или по свободному выбору. Представление готовой коллекции (или отдельных моделей) кукольной одежды с кратким пояснением дизайнерской концепции.

Критерии оценки работы

Таблица 26

Критерии	Низкий уровень	Средний уровень	Высокий уровень
Практические навыки (коллекция кукольной одежды)	Коллекция слабо связана с выбранной темой. Выкройки простые, стандартные, плохо подогнаны по фигуре куклы. Допущены грубые ошибки в построении и моделировании; Ткани выбраны неудачно, не сочетаются по цвету и фактуре. Швы неровные, неаккуратные, слабые. Неправильно выбраны типы швов для конкретных операций. Видны узлы и торчащие нитки; Фурнитура выбрана случайно, не соответствует стилю коллекции. Крепление фурнитуры небрежное, легко отрывается. Декор отсутствует или выполнен безвкусно; Коллекция выглядит неряшливо, непродуманно, не отражает заявленную тему	Коллекция в основном соответствует выбранной теме. Выкройки в основном соответствуют задуманному дизайну, но есть небольшие недочёты в посадке и конструкции. Ткани в основном соответствуют дизайну, но есть некоторые недостатки в сочетании цветов и фактур. Швы в основном ровные и прочные, но есть небольшие недочёты в аккуратности. Фурнитура в основном соответствует стилю коллекции. Крепление фурнитуры достаточно надёжное, но есть небольшие недочёты. Декор выполнен умеренно и в целом соответствует дизайну; Коллекция выглядит удовлетворительно, но не хватает целостности	Коллекция полностью соответствует выбранной теме. Выкройки хорошо подогнаны по фигуре куклы. Конструкция сложная и интересная. Ткани выбраны правильно, гармонично сочетаются по цвету и фактуре. Швы ровные, аккуратные и прочные. Правильно выбраны типы швов для всех операций. Узлы и нитки надёжно спрятаны. Фурнитура подчёркивает стиль коллекции. Крепление фурнитуры безупречное. Декор выполнен умело, добавляет изюминку и завершает образ. Коллекция выглядит целостно и гармонично. Чётко прослеживается авторский стиль и высокий уровень мастерства

Диагностика предметных результатов

2 год обучения

Входная диагностика — выполнение самостоятельной работы и прохождение тестирования для выявления уровня знаний по изученному в предыдущем году материалу.

Тест “Повторение по пройденным темам”*(Выберите правильный вариант)***Часть 1: Техника Безопасности**9. **Что нужно делать, если вы случайно порезались иглой?**

- а) Продолжать шить, не обращая внимания.
- б) Попросить кого-нибудь другого обработать рану.
- в) Остановить работу, промыть рану водой с мылом и обработать антисептиком.
- г) Забинтовать рану и продолжить работу. **Ответ: в)**

10. **Как правильно передавать ножницы другому человеку?**

- а) Держа за лезвия.
- б) Бросить их на стол.
- в) Передать кольцами вперед.
- г) Держа за одно кольцо. **Ответ: в)**

11. **Что нужно сделать перед тем, как начать гладить ткань утюгом?**

- а) Налить воду в утюг.
- б) Убедиться, что рабочая поверхность чистая и устойчивая.
- в) Установить максимальную температуру.
- г) Ничего, можно сразу начинать. **Ответ: б)**

Часть 2: Основы работы с тканью6. **Что такое “долевая нить” в ткани?**

- а) Нить, идущая поперек кромки.
- б) Нить, идущая вдоль кромки.
- в) Любая нить в ткани.
- г) Самая толстая нить в ткани. **Ответ: б)**

7. **Какая ткань лучше всего подходит для пошива легкого летнего платья для куклы?**

- а) Драп.
- б) Фетр.
- в) Хлопок.
- г) Кожа. **Ответ: в)**

Часть 3: Ручные стежки☞ **Какой стежок используется для временного соединения деталей?**

- а) “Назад иголку”.
- б) “Вперед иголку”.
- в) Обметочный.
- г) Потайной. **Ответ: б)**

☞ **Какой стежок самый прочный и подходит для соединения деталей, которые будут подвергаться нагрузке?**

- а) “Вперед иголку”.
- б) Обметочный.
- в) “Назад иголку”.
- г) Петельный. **Ответ: в)**

Часть 4: Работа с цветом6. **Какие цвета называются комплиментарными?**

- а) Цвета, расположенные рядом в цветовом круге.
- б) Цвета, расположенные друг напротив друга в цветовом круге.
- в) Все оттенки одного цвета.
- г) Черный и белый. **Ответ: б)**

7. **Какие цвета называются ахроматическими?**

- а) Красный, синий, желтый.

- б) Зеленый, оранжевый, фиолетовый.
- в) Черный, белый, серый.
- г) Пастельные оттенки. **Ответ: в)**

Часть 5: Фурнитура и отделка

Какие виды застежек можно использовать для кукольной одежды?

- а) Только пуговицы.
- б) Только молнии.
- в) Пуговицы, кнопки, молнии, крючки.
- г) Только липучки. **Ответ: в)**

Что такое “тесма”?

- а) Ткань для подкладки.
- б) Узкая полоска ткани, используемая для отделки или укрепления швов.
- в) Нитки для вышивания.
- г) Специальный клей для ткани. **Ответ: б)**

Часть 6: Дополнительные вопросы

Для чего нужен оверлок?

- а) Для соединения деталей.
- б) Для обработки края ткани.
- в) Для создания декоративных швов.
- г) Для вышивания. **Ответ: б)**

Какой стежок используется для незаметной подгибки низа изделия?

- а) “Назад иголку”.
- б) Потайной.
- в) Обметочный.
- г) Петельный. **Ответ: б)**

Как можно визуальнo увеличить размер куклы с помощью цвета?

- а) Использовать темные цвета.
- б) Использовать светлые цвета.
- в) Использовать контрастные сочетания цветов.
- г) Использовать один цвет. **Ответ: б)**

Что важно учитывать при выборе фурнитуры?

- а) Только цвет фурнитуры.
- б) Только размер фурнитуры.
- в) Стиль, цвет, размер и функциональность фурнитуры.
- г) Только цену фурнитуры. **Ответ: в)**

Уровни оценки:

2. **Низкий уровень: 0-59% (0-8 баллов) - Требуется значительное повторение и дополнительное изучение материала.** Ученик испытывает серьезные затруднения с основными понятиями и не соблюдает правила техники безопасности. Рекомендуется вернуться к базовым темам и уделить особое внимание практическим заданиям.

3. **Средний уровень: 60-79% (9-12 баллов) - Материал усвоен в целом, но есть пробелы, требующие уточнения.** Ученик понимает основные понятия и в основном соблюдает правила техники безопасности, но допускает ошибки или неточности. Рекомендуется обратить внимание на более сложные темы и закрепить знания с помощью дополнительных упражнений.

4. **Высокий уровень: 80-100% (12-15 баллов) - Отличное знание материала.** Ученик демонстрирует глубокое понимание всех тем, связанных с дизайном одежды для кукол, и неукоснительно соблюдает правила техники безопасности. Он готов к выполнению сложных проектов и дальнейшему развитию своих навыков.

Критерии оценки работы

Таблица 27

Критерии	Низкий уровень	Средний уровень	Высокий уровень
Навыки работы с цветовым кругом, тканями и бумагой, а также ручными стежками и фурнитурой	Не знает основных цветов, не понимает принципов цветового круга, не может назвать комплементарные или аналогичные цвета. Не знает типы тканей и их свойства, не может определить подходящую ткань для конкретного изделия. Эскизы неразборчивые, пропорции искажены, не передают задуманный дизайн. Не знает виды ручных стежков и их назначение. Не знает виды фурнитуры и ее назначение	Знает основные цвета, понимает принципы цветового круга, может назвать некоторые комплементарные или аналогичные цвета, но допускает ошибки. Знает основные типы тканей и их свойства, может в основном определить подходящую ткань для конкретного изделия, но иногда допускает ошибки. Эскизы в основном понятны, пропорции в основном соблюдены, но есть некоторые недочеты в детализации. Знает основные виды ручных стежков, но не всегда правильно определяет их назначение. Знает основные виды фурнитуры, но не всегда правильно определяет ее назначение	Отлично знает основные и составные цвета, понимает принципы цветового круга, свободно называет комплементарные, аналогичные, триады и другие цветовые схемы; Отлично знает различные типы тканей и их свойства, умеет безошибочно выбирать ткань, подходящую для конкретного изделия. Эскизы четкие, выразительные, с точными пропорциями, детально передают задуманный дизайн, отражают стиль и настроение будущего изделия. Отлично знает виды ручных стежков и их назначение. Отлично знает все виды фурнитуры и ее назначение
Правильность использования специальной терминологии	Не знает большинства основных терминов, связанных с тканями, швами, выкройками, фурнитурой, а также не использует их; не понимает, когда и как использовать термины, не может объяснить связь между терминами и практическими действиями	Знает большинство основных терминов, но иногда путает их, использует неточно или испытывает трудности с объяснением их значения. В основном понимает, когда и как использовать термины, но иногда испытывает затруднения в объяснении связи между терминами и практическими действиями. Может продемонстрировать знание терминов на практике, но иногда допускает ошибки	Отлично знает все основные термины, использует их правильно и уверенно, легко объясняет значение каждого термина и его применение; умеет объяснять связь между терминами и практическими действиями, используя примеры и аналогии. Легко демонстрирует знание терминов на практике

Промежуточная диагностика — создание работ в изученных техниках. Пошив одежды для кукол и изготовление аксессуаров.

Критерии оценки работы

Таблица 28

Критерии	Низкий уровень	Средний уровень	Высокий уровень
Практические навыки (пошив одежды для кукол)	Не умеет правильно выбирать иглы, нитки, ткань в зависимости от проекта. Раскрой выполнен небрежно, с	В основном умеет выбирать иглы, нитки и ткань, но может допускать неточности. Раскрой выполнен в основном	Безошибочно выбирает иглы, нитки, ткань, фурнитуру, учитывая свойства материалов и сложность проекта.

	<p>грубыми ошибками. Допущены ошибки при переносе выкройки на ткань. Швы неровные, разной длины, с большими пропусками. Швы слабые, легко расходятся. Видны узлы и торчащие нитки. Не соблюдает последовательность операций, не умеет соединять детали, допускает грубые ошибки при сборке изделия. Изделие выглядит неаккуратно, с грубыми ошибками, не соответствует задуманному дизайну.</p>	<p>аккуратно, но есть небольшие ошибки. При переносе выкройки на ткань допущены небольшие неточности. Швы в основном ровные, но есть небольшие отклонения в длине и расстоянии между ними. Швы достаточно прочные, но могут разойтись при сильной нагрузке. Узлы и нитки в основном спрятаны. В основном соблюдает последовательность операций, но иногда допускает ошибки. Изделие выглядит удовлетворительно, но не хватает аккуратности и точности</p>	<p>Раскрой выполнен точно по выкройке с учетом всех особенностей ткани и направления долевой нити. Выкройка перенесена на ткань точно и аккуратно, соблюдены все припуски на швы. Швы ровные, одинаковой длины и на одинаковом расстоянии друг от друга. Швы прочные и аккуратные. Узлы и нитки надежно спрятаны. Изделие выглядит аккуратно, соответствует задуманному дизайну</p>
<p>Практические навыки (изготовление аксессуаров для кукол в разных стилях)</p>	<p>Аксессуары не соответствуют выбранному стилю, выглядят случайными и негармоничными. Видны швы, клей, неровные срезы. Аксессуары слишком большие или слишком маленькие для куклы, нарушают пропорции и общий вид; не сочетаются друг с другом и с одеждой куклы, создают разрозненный и негармоничный образ;</p>	<p>Аксессуары в основном соответствуют выбранному стилю, но есть отдельные элементы, выбивающиеся из общей картины. Аксессуары выполнены достаточно аккуратно, но есть небольшие недочеты в качестве изготовления. Аксессуары в основном соответствуют размеру и пропорциям куклы, но есть небольшие отклонения; в основном сочетаются друг с другом и с одеждой куклы, но есть небольшие недостатки в общей композиции</p>	<p>Аксессуары полностью соответствуют выбранному стилю, передают его настроение и характер. Аксессуары выполнены аккуратно, соответствуют размеру и пропорциям куклы, подчеркивают ее достоинства и создают гармоничный образ. Аксессуары идеально сочетаются друг с другом и с одеждой куклы, создают целостный, гармоничный и выразительный образ;</p>

Итоговая диагностика — практическое задание – создание коллекции кукольной одежды на заданную тему или по свободному выбору.

Критерии оценки работы

Таблица 29

Критерии	Низкий уровень	Средний уровень	Высокий уровень
<p>Практические навыки (коллекция кукольной одежды)</p>	<p>Коллекция слабо связана с выбранной темой. Выкройки простые, стандартные, плохо подогнаны по фигуре куклы. Допущены грубые ошибки в построении и</p>	<p>Коллекция в основном соответствует выбранной теме. Дизайн моделей в целом отражает заявленную концепцию, но есть отдельные несоответствия; Выкройки в основном соответствуют задуманному дизайну, но есть</p>	<p>Коллекция полностью соответствует выбранной теме. Дизайн моделей чётко и выразительно отражает заявленную концепцию; Выкройки оригинальные, хорошо подогнаны по фигуре</p>

	<p>моделировании; Ткани выбраны неудачно, не сочетаются по цвету и фактуре. Швы неровные, неаккуратные, слабые. Неправильно выбраны типы швов для конкретных операций. Видны узлы и торчащие нитки; Фурнитура выбрана случайно, не соответствует стилю коллекции. Крепление фурнитуры небрежное, легко отрывается. Декор отсутствует или выполнен безвкусно; Коллекция выглядит неряшливо, непродуманно, не отражает заявленную тему</p>	<p>небольшие недочёты в посадке и конструкции. Моделирование выполнено на базовом уровне. Ткани в основном соответствуют дизайну, но есть некоторые недостатки в сочетании цветов и фактур. Швы в основном ровные и прочные, но есть небольшие недочёты в аккуратности. Типы швов в основном соответствуют назначению. Узлы и нитки в основном спрятаны. Фурнитура в основном соответствует стилю коллекции. Крепление фурнитуры достаточно надёжное, но есть небольшие недочёты. Декор выполнен умеренно и в целом соответствует дизайну; Коллекция выглядит удовлетворительно, но не хватает целостности и гармонии</p>	<p>куклы. Моделирование выполнено на высоком уровне, с учётом особенностей ткани и силуэта. Ткани выбраны идеально, гармонично сочетаются по цвету и фактуре. Швы ровные, аккуратные и прочные. Правильно выбраны типы швов для всех операций. Узлы и нитки надёжно спрятаны. Фурнитура выбрана идеально, подчёркивает стиль коллекции. Крепление фурнитуры безупречное. Декор выполнен умело, добавляет изюминку и завершает образ; Коллекция выглядит целостно и гармонично. Чётко прослеживается авторский стиль и высокий уровень мастерства</p>
--	--	---	--

Диагностика предметных результатов 3 год обучения

Входная диагностика — выполнение самостоятельной работы и прохождение опроса для выявления уровня знаний по изученному в предыдущем году материалу.

Критерии оценки работы

Таблица 30

Критерии	Низкий уровень	Средний уровень	Высокий уровень
<p>Навыки работы с цветовым кругом, тканями и бумагой, а также ручными стежками и фурнитурой</p>	<p>Не знает основных цветов, не понимает принципов цветового круга, не может назвать комплементарные или аналогичные цвета. Не знает типы тканей и их свойства, не может определить подходящую ткань для конкретного изделия. Эскизы неразборчивые, пропорции искажены, не передают задуманный дизайн. Не знает виды ручных стежков и их назначение. Не знает</p>	<p>Знает основные цвета, понимает принципы цветового круга, может назвать некоторые комплементарные или аналогичные цвета, но допускает ошибки. Знает основные типы тканей и их свойства, может в основном определить подходящую ткань для конкретного изделия, но иногда допускает ошибки. Эскизы в основном понятны, пропорции в основном соблюдены, но есть некоторые недочеты в детализации. Знает</p>	<p>Отлично знает основные и составные цвета, понимает принципы цветового круга, свободно называет комплементарные, аналогичные, триады и другие цветовые схемы; Отлично знает различные типы тканей и их свойства, умеет безошибочно выбирать ткань, подходящую для конкретного изделия. Эскизы четкие, выразительные, с точными пропорциями, детально передают задуманный дизайн, отражают стиль и</p>

	виды фурнитуры и ее назначение	основные виды ручных стежков, но не всегда правильно определяет их назначение. Знает основные виды фурнитуры, но не всегда правильно определяет ее назначение	настроение будущего изделия. Отлично знает виды ручных стежков и их назначение. Отлично знает все виды фурнитуры и ее назначение
Правильность использования специальной терминологии	Не знает большинства основных терминов, связанных с тканями, швами, выкройками, фурнитурой, а также не использует их; не понимает, когда и как использовать термины, не может объяснить связь между терминами и практическими действиями	Знает большинство основных терминов, но иногда путает их, использует неточно или испытывает трудности с объяснением их значения. В основном понимает, когда и как использовать термины, но иногда испытывает затруднения в объяснении связи между терминами и практическими действиями. Может продемонстрировать знание терминов на практике, но иногда допускает ошибки	Отлично знает все основные термины, использует их правильно и уверенно, легко объясняет значение каждого термина и его применение; умеет объяснять связь между терминами и практическими действиями, используя примеры и аналогии. Легко демонстрирует знание терминов на практике

Промежуточная диагностика — создание работ в изученных техниках. Пошив одежды для кукол из меха и кожи и изготовление аксессуаров.

Критерии оценки работы

Таблица 31

Критерии	Низкий уровень	Средний уровень	Высокий уровень
Практические навыки (пошив одежды для кукол из меха и кожи)	Не знает особенностей работы с мехом и кожей, не учитывает их специфические свойства при раскрое и пошиве. Не понимает, какие инструменты и техники подходят для этих материалов. Раскрой выполнен небрежно, с грубыми ошибками. Не учитывается направление ворса (для меха), направление растяжения (для кожи). Допущены грубые ошибки при переносе выкройки на материал. Большие потери материала; не умеет выполнять швы для меха и кожи, допускает	Знает основные особенности работы с мехом и кожей, но не всегда учитывает их при раскрое и пошиве. В основном понимает, какие инструменты и техники подходят для этих материалов, но может допускать ошибки. Раскрой выполнен в основном аккуратно, но есть небольшие ошибки. В основном учитывается направление ворса/растяжения. При переносе выкройки на материал допущены небольшие неточности. Рациональность использования материала оставляет желать лучшего; умеет выполнять основные	Отлично знает особенности работы с мехом и кожей (толщина, растяжимость, направление ворса, особенности швов), умело учитывает их при раскрое и пошиве. Правильно выбирает инструменты и техники, идеально подходящие для этих материалов. Раскрой выполнен безупречно, точно по выкройке, с учетом направления ворса (для меха), направления растяжения (для кожи). Выкройка перенесена на материал точно и аккуратно, соблюдены все припуски на швы. Максимально

	<p>грубые ошибки при соединении деталей. Швы получаются неаккуратными, слабыми и видимыми. Неправильное использование клея или специальных инструментов; Изделие выглядит неаккуратно, с грубыми ошибками, не соответствует задуманному дизайну. Нарушены пропорции, плохая посадка на кукле. Не использует ранее изученные техники или применяет их неправильно и неуместно.</p>	<p>швы для меха и кожи, но иногда допускает ошибки при соединении деталей. Швы получаются достаточно аккуратными, но не безупречными. Не всегда правильно использует клей или специальные инструменты. Изделие выглядит удовлетворительно, но не хватает аккуратности и точности. В основном соблюдены пропорции, удовлетворительная посадка на кукле. Использует некоторые из ранее изученных техник, но не всегда уместно и эффективно</p>	<p>экономный расход материала. Швы получаются незаметными и прочными. Правильно и эффективно использует клей и специальные инструменты. Изделие выглядит аккуратно, соответствует задуманному дизайну. Правильные пропорции, отличная посадка на кукле. Умело применяет все ранее изученные техники (цвет, композиция, фурнитура, декорирование) для создания гармоничного и выразительного образа</p>
--	---	--	--

Итоговая диагностика — практическое задание – создание коллекции кукольной одежды на заданную тему или по свободному выбору. Представление готовой коллекции (или отдельных моделей) кукольной одежды с кратким пояснением дизайнерской концепции.

Критерии оценки работы

Таблица 32

Критерии	Низкий уровень	Средний уровень	Высокий уровень
<p>Практические навыки (создание мини-коллекцию из 3-5 моделей кукольной одежды, объединённых общей темой и концепцией, демонстрирующую уровень мастерства во всех изученных техниках, а также оригинальность и творческий подход)</p>	<p>Коллекция слабо связана с выбранной темой. Дизайн моделей не отражает заявленную концепцию; Выкройки простые, стандартные, плохо подогнаны по фигуре куклы. Допущены грубые ошибки в построении и моделировании. Ткани выбраны неудачно, не сочетаются по цвету и фактуре. Швы неровные, неаккуратные, слабые. Неправильно выбраны типы швов для конкретных операций. Видны узлы и торчащие нитки; Фурнитура выбрана случайно, не соответствует стилю коллекции. Крепление фурнитуры небрежное, легко отрывается.</p>	<p>Коллекция в основном соответствует выбранной теме. Дизайн моделей в целом отражает заявленную концепцию, но есть отдельные несоответствия; Выкройки в основном соответствуют задуманному дизайну, но есть небольшие недочёты в посадке и конструкции. Моделирование выполнено на базовом уровне Ткани в основном соответствуют дизайну, но есть некоторые недостатки в сочетании цветов и фактур. Швы в основном ровные и прочные, но есть небольшие недочёты в аккуратности. Типы швов в основном соответствуют назначению. Узлы и нитки в основном спрятаны. Фурнитура в основном соответствует стилю коллекции. Крепление</p>	<p>Коллекция полностью соответствует выбранной теме. Дизайн моделей чётко и выразительно отражает заявленную концепцию. Выкройки оригинальные, хорошо подогнаны по фигуре куклы. Конструкция сложная и интересная. Моделирование выполнено на высоком уровне, с учётом особенностей ткани и силуэта. Ткани гармонично сочетаются по цвету и фактуре. Швы ровные, аккуратные и прочные. Правильно выбраны типы швов для всех операций. Узлы и нитки надёжно спрятаны. Фурнитура подчёркивает стиль коллекции. Крепление фурнитуры безупречное. Декор выполнен умело,</p>

	<p>Декор отсутствует или выполнен безвкусно. Коллекция выглядит неряшливо, непродуманно, не отражает заявленную тему. Отсутствие оригинальности и творческого подхода. Полное копирование чужих идей</p>	<p>фурнитуры достаточно надёжное, но есть небольшие недочёты. Декор выполнен умеренно и в целом соответствует дизайну. Коллекция выглядит удовлетворительно, но не хватает целостности и гармонии. Слабое проявление оригинальности и творческого подхода. Использование стандартных приёмов и решений</p>	<p>добавляет изюминку и завершает образ. Коллекция выглядит целостно и гармонично. Прослеживается авторский стиль и высокий уровень мастерства. Яркое проявление оригинальности и творческого подхода. Использование нестандартных приёмов и решений</p>
--	--	--	--

**Результаты освоения
дополнительной общеразвивающей программы
«Дизайн одежды для кукол»**

Таблица 34

№ п/п	ФИ ребенка	Форма проведения аттестации	Уровень освоения программы (чел./%)		
			Высокий	Средний	Низкий
		<i>Выставка</i>			
1.					
2.					
3.					
4.					
5.					
6.					
7.					
8.					
9.					
10.					
11.					
12.					
	Среднее значение по д/о				

Диагностика универсальных учебных действий

Оценка результатов по уровням:

Низкий уровень – 0-3 б.

Средний уровень – 4-6 б.

Высокий уровень – 7-9 б.

**Диагностическая карта
мониторинга развития универсальных учебных действий учащихся***Таблица 35*

Уровни показатели			
	Н	С	В
1.Участие в проведении праздников, концертов.			
2. Участие в конкурсах.			
3.Работа по образцу;			
4.Работа с внесением изменений;			
5.Работа над своим вариантом.			
6.Работа с внесением изменений в технологию или конструкцию;			
7.Владение техникой.			
8. Придумывание композиций.			
9.Работа с внесением изменений в конструкцию.			
Средний процент			

Методические материалы
План-конспект занятия
«Интерьер кукольной квартиры»
для детей 8-10 лет

Цель - формирование навыка создания предметов мебели для кукол из бумаги и картона.

Задачи:

Обучающие:

- изучить основы различных техник декоративно-прикладного творчества;
- освоить технологические знания проектирования и художественного конструирования предметов быта;
- овладеть практическими навыками и приёмами изготовления и декорирования изделий;
- обучить основам дизайна.

Развивающие:

- развивать творческую деятельность учащегося;
- развивать общий кругозор;
- развивать художественно-эстетический вкус, воображение, познавательный интерес;
- развивать образное мышление, пробуждать фантазию ребёнка, создавать условия для свободного самовыражения.

Воспитательные:

- воспитывать аккуратность, трудолюбие;
- воспитывать стремление к высокому качеству выполняемых изделий;
- воспитывать чувство удовлетворения от творческого процесса и от результата труда;
- воспитывать самостоятельность.

Необходимые материалы:

Цветная бумага, картон, клей, ножницы, карандаши, линейка, втулки, спичечные коробки.

Оборудование: компьютер, интерактивная доска, презентация.

План проведения занятия:

1. Организационный момент. Повторение правил техники безопасности при работе с ножницами и клеем.
2. История игрушечной миниатюрной мебели.
3. Рассказ о разновидностях материала при изготовлении кукольной мебели (картон, бумага, спичечные коробки, пластиковые бутылки, губки для мытья посуды, компактные диски. (Презентация)
4. Конструирование и моделирование кукольной мебели.
5. Оценка качества работы и самооценка.

История возникновения кукольной мебели

Миниатюрная мебель предназначалась исключительно для детских игр и в ином качестве не могла быть использована. Однако в процессе исследования данной темы становится ясно, что маленькая мебель представляла интерес не только для детей, а её собирательством увлекались люди весьма солидного возраста; для них она порой являлась предметом страсти и составляла статью крупных, порой даже разорительных расходов. Началом истории производства и коллекционирования миниатюрной мебели стали замечательные кукольные домики, изготовленные в Голландии и Германии для развлечения юных особ королевской крови. Их наполняли маленькой кукольной мебелью, посудой,

драпировками, иногда коврами, бытовыми деталями, а также куклами, которых можно было переодевать в различные костюмы, подходящие к тому или иному случаю (выезд на бал, охоту, приём гостей и т.д.) Стоили они очень дорого, так как их изготавливали в единичном экземпляре, как правило, на тех же фабриках и из тех же материалов, порою драгоценных, где делали подлинную мебель, посуду, прочее оборудование полного размера, служившее образцами. Исполнение маленькой мебели требовало исключительного мастерства и таланта.

Раньше кукольные домики изготавливали вручную, но после промышленной революции и Второй мировой войны запуск массового производства сделал их более доступными и для простых людей.



Кукольный дом
королевы Марии

Этот миниатюрный таунхаус был построен для британской королевы Марии архитектором Лутиенсом в период с 1921 по 1924 годы. Он включает в себя тысячи копий предметов интерьера и мебели. Здесь есть хорошо укомплектованная библиотека и винный погреб, сад, театр игрушек и около 1000 произведений искусства, а также водопровод, рабочие лифты и гараж с ретро-автомобилями.

Кукольная мебель из бумаги и картона

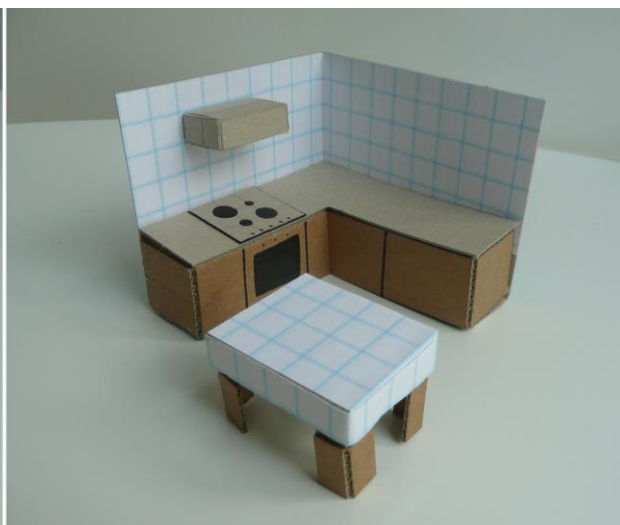

Лист для вырезания

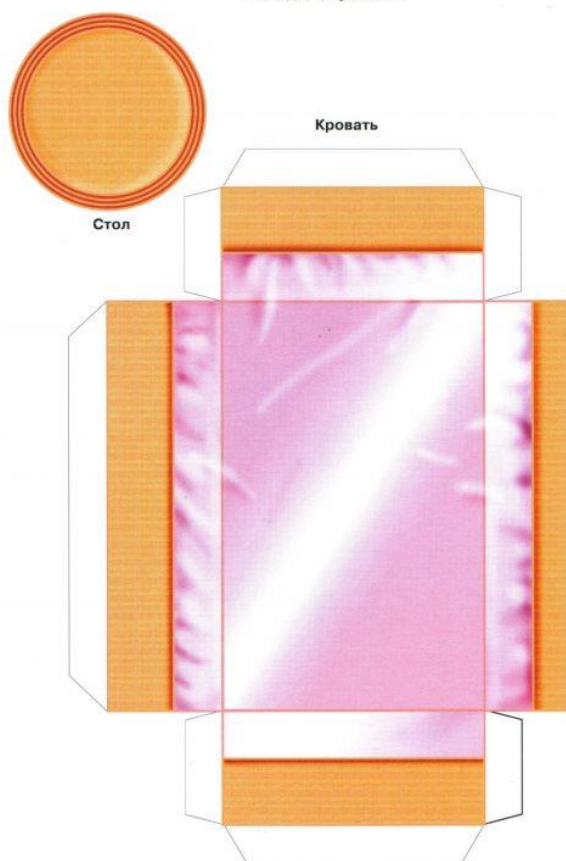

Лист для вырезания

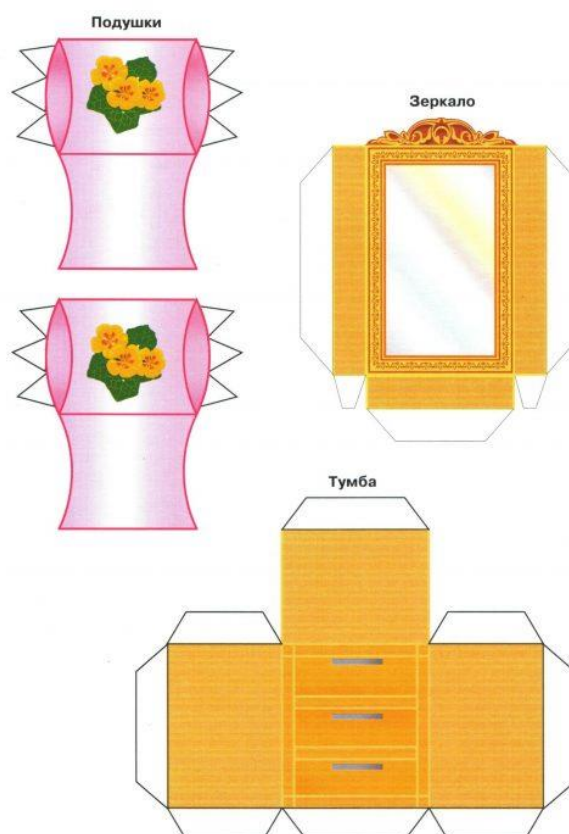

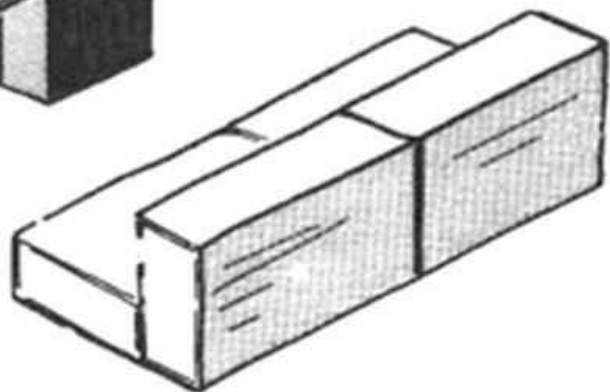
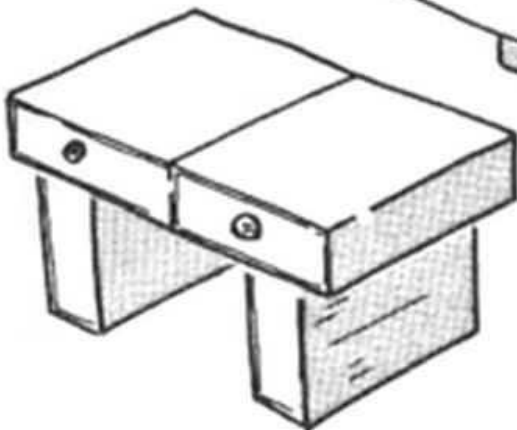
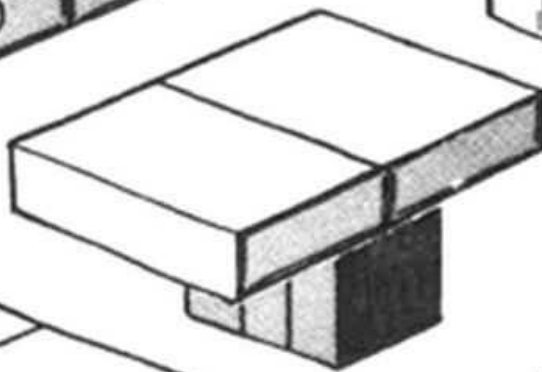
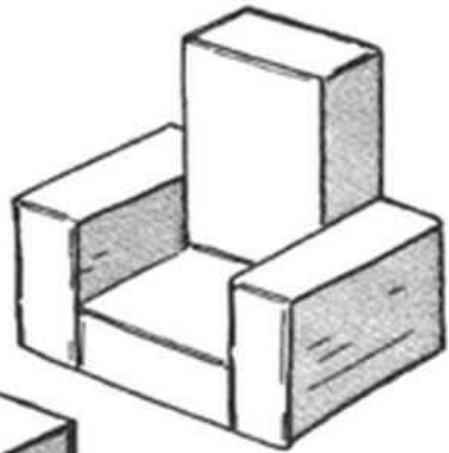
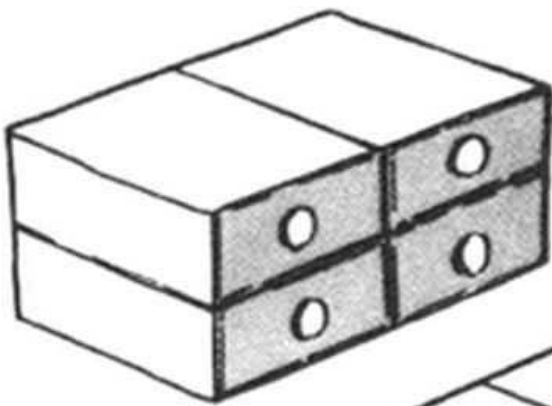
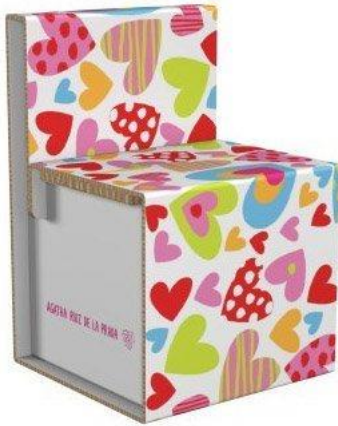

**Иллюстративная подборка
«ВЕЧЕРНЕЕ ПЛАТЬЕ»**



Стиль «Смок». Главная деталь фасона смок – оборки, начинающиеся ниже груди.



Стиль «Труба», «рыбка», «годе», «трампет». Полотно прилегает по фигуре до самых колен, или немного выше, а затем, подобно рыбьему хвосту расширяется до пола.



А-силуэт. Родитель этого типа платья – Кристиан Диор. По своей сути платье повторяет форму буквы А. Расширение может начинаться от талии, груди или даже плеч.



Со шлейфом. Обычно шлейф — часть торжественного наряда. Любое платье может

иметь шлейф, при этом выглядеть ещё роскошнее.



Греческое. Все платья этого фасона обладают особой женственностью, лёгкостью и элегантностью образа. Модельеры отдают предпочтение обычно тканям, которые хорошо драпируются: шифон, органза, шёлк, фатин.



Стиль Амбир - имперский стиль, используют для свадебных, вечерних, выпускных платьев. Они не требуют использования аксессуаров и украшений, так как шьются из дорогих тканей. Главная особенность модели – завышенная линия талии, которая деликатно подчеркивает грудь. Сразу под лифом легкая ткань драпируется и формирует нежные мягкие складки, которые раскрывают женственность и грациозность дамы. Сделать акцент на линии талии помогает втачной пояс или широкая лента, которая может быть украшена вышивкой,

стразами или быть выполнена из ткани контрастного оттенка.



Бандо. Платье с открытыми плечами и ключицей. Бандо всегда сидит на груди. Длина любая.



Бальное. Торжественный наряд с пышной юбкой. Сейчас такие шьют исключительно как свадебное, иногда и выпускное платье и для торжественных церемоний.